



Italkero

Riscaldatore decorativo da esterno a gas.
Decorative outdoor gas heater.
Calentador de gas al aire libre decorativo.
Chauffage à gaz extérieur décoratif.
Decorative outdoor-Heizofen.



DolceVita light fire

manual



remote



category

3B/P 50_{mbar}



IT - ISTRUZIONI DI USO E MONTAGGIO
UK - USER MANUAL AND ASSEMBLY INSTRUCTIONS
ES - INSTRUCCIONES DE MONTAJE Y USO
F - INSTRUCTIONS D'INSTALLATION ET D'UTILISATION
DE - GEBRAUCHSANLEITUNG UND DIE AUFBAUANLEITUNG

Gentile Cliente,

ci complimentiamo con Lei per aver scelto questo apparecchio in grado di assicurare il massimo benessere per lungo tempo con elevata affidabilità, efficienza, qualità e Sicurezza.

Con questo libretto desideriamo fornirLe le informazioni che riteniamo necessarie per una corretta e più facile installazione dell'apparecchio, senza voler aggiungere nulla alla Sua competenza e capacità tecnica.

Buon lavoro e rinnovati ringraziamenti,

Il Costruttore

Dear Customer

We thank you for choosing this appliance. We can assure you its performance will be long lasting, reliable when it is installed and used properly (manufacturer's guidelines are followed).

Good work and thanks

The Manufacturer.

Estimado cliente

Le agradecemos por elegir el aparato. Podemos asegurarle que su rendimiento será duradero y confiable cuando se instale y se use correctamente (se siguen las pautas del fabricante).

Buen trabajo y gracias

El fabricante.

Cher client

Nous vous remercions d'avoir choisi cet appareil. Nous pouvons vous assurer que ses performances seront durables et fiables lorsqu'il sera installé et utilisé correctement (les directives du fabricant sont suivies).

Bon travail et merci

Le fabricant.

Sehr geehrter Kunde

Wir bedanken uns für die Wahl des Gerätes. Wir können Ihnen versichern, dass die Leistung bei ordnungsgemäßer Installation und Verwendung langlebig und zuverlässig ist (die Richtlinien des Herstellers werden befolgt).

Gute Arbeit und danke

Der Hersteller.

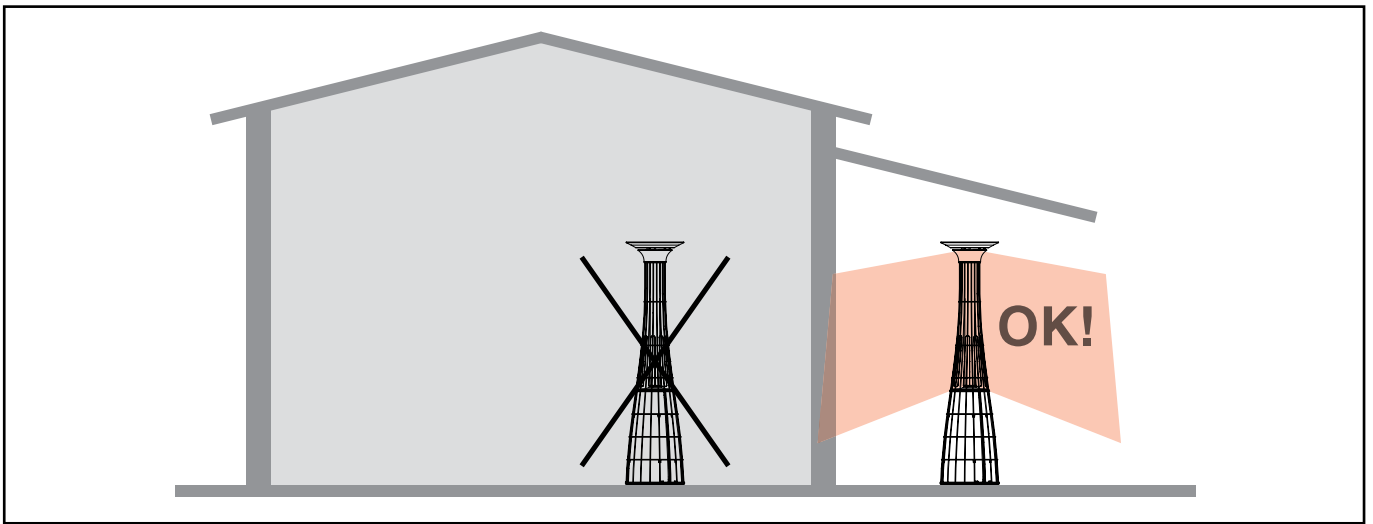

UTENSILI consigliati per montaggio e/o manutenzione (non forniti dal Costruttore): 1) spazzola per la pulizia del tubo in vetro, 2) cacciavite a croce, 3) regolatore di pressione GPL, 4) chiave fissa del 19 per il regolatore, 5) chiave fissa da 8, 6) panno morbido antigraffio per la pulizia esterna, 7) guanti di protezione per il trasporto, 8) aria compressa per la pulizia interna.

TOOLS recommended for fitting and/or maintenance (not supplied by the Manufacturer): 1) brush for cleaning the glass pipe, 2) cross-headed tip screwdriver, 3) LPG pressure regulator, 4) 19 fixed wrench for regulator, 5) 8 fixed wrench, 6) scratchproof soft cloth for outside cleaning, 7) protection gloves for transport, 8) compressed air for inside cleaning.

Herramientas recomendadas para el montaje y / o mantenimiento (no suministrado por el fabricante): 1) cepillo para limpiar el tubo de vidrio, 2) destornillador de estrella, 3) regulador de presión, gas licuado de petróleo, 4) juegos de llaves de 19 para el control, 5) llave de 8, 6) de tela resistente a los arañazos para limpiar el exterior, 7) los guantes para el transporte, 8) de aire comprimido para la limpieza.

OUTILs recommandés pour le montage et / ou la maintenance (non fournis par le fabricant): 1) brosse pour nettoyer le tuyau en verre, 2) tournevis cruciforme, 3) régulateur de pression GPL, 4) 19 clé fixe pour régulateur, 5) 8 clé fixe, 6) chiffon doux anti-rayures pour le nettoyage extérieur, 7) gants de protection pour le transport, 8) air comprimé pour le nettoyage intérieur.

Empfohlene WERKZEUGE für Montage und Wartung (nicht vom Hersteller geliefert): 1) Bürste zum Reinigen des Glasrohrs, 2) Kreuzschraubenzieher, 3) LPG-Druckregler; 4) 19-Maulschlüssel für den Regler; 5) 8,6-Maulschlüssel; 6) weiches, nicht scheuerndes Tuch zur externen Reinigung; 7) Schutzhandschuhe für den Transport; 8) Druckluft zur internen Reinigung.

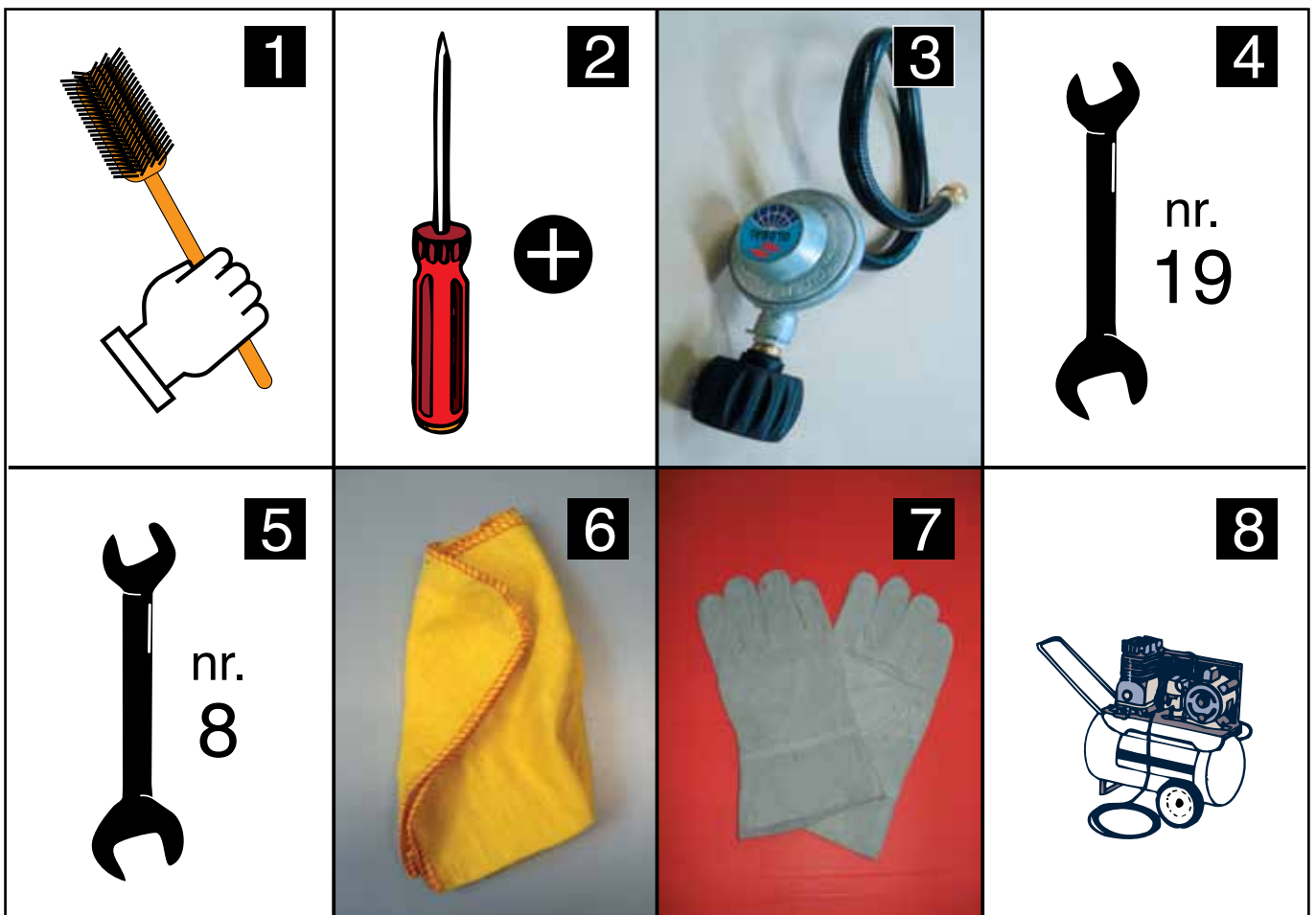

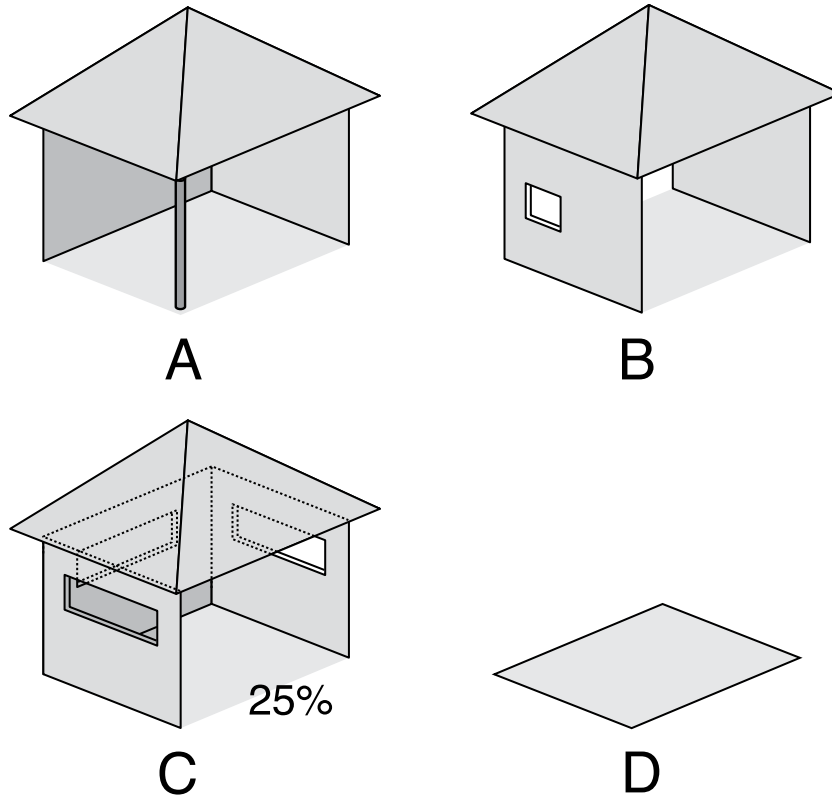

- A) installazione all'aperto, senza due pareti attigue.
 B) installazione all'aperto, senza due pareti opposte.
 C) installazione all'aperto, con almeno il 25% della superficie aperta.
 D) installazione all'aperto.

- A) outdoor installation, with no two adjacent walls.
 B) outdoor installation, with no two opposite walls.
 C) outdoor installation, with at least 25% of the open area.
 D) outdoor installation.

- A) instalación exterior sin dos paredes adyacentes.
 B) instalación exterior, sin dos paredes opuestas.
 C) instalación exterior, con al menos el 25% de la superficie abierta.
 D) instalación al aire libre.

- A) installation à l'extérieur, en l'absence de deux murs contigus.
 B) installation à l'extérieur, en l'absence de deux murs opposés.
 C) installation à l'extérieur, avec au moins 25 % de la surface ouverte.
 D) installation à l'extérieur.

- A) Installation im Freien ohne zwei angrenzende Wände.
 B) Installation im Freien ohne zwei gegenüberliegende Wände.
 C) Installation im Freien mit mindestens 25% der offenen Fläche.
 D) Installation im Freien.

Fig. 2

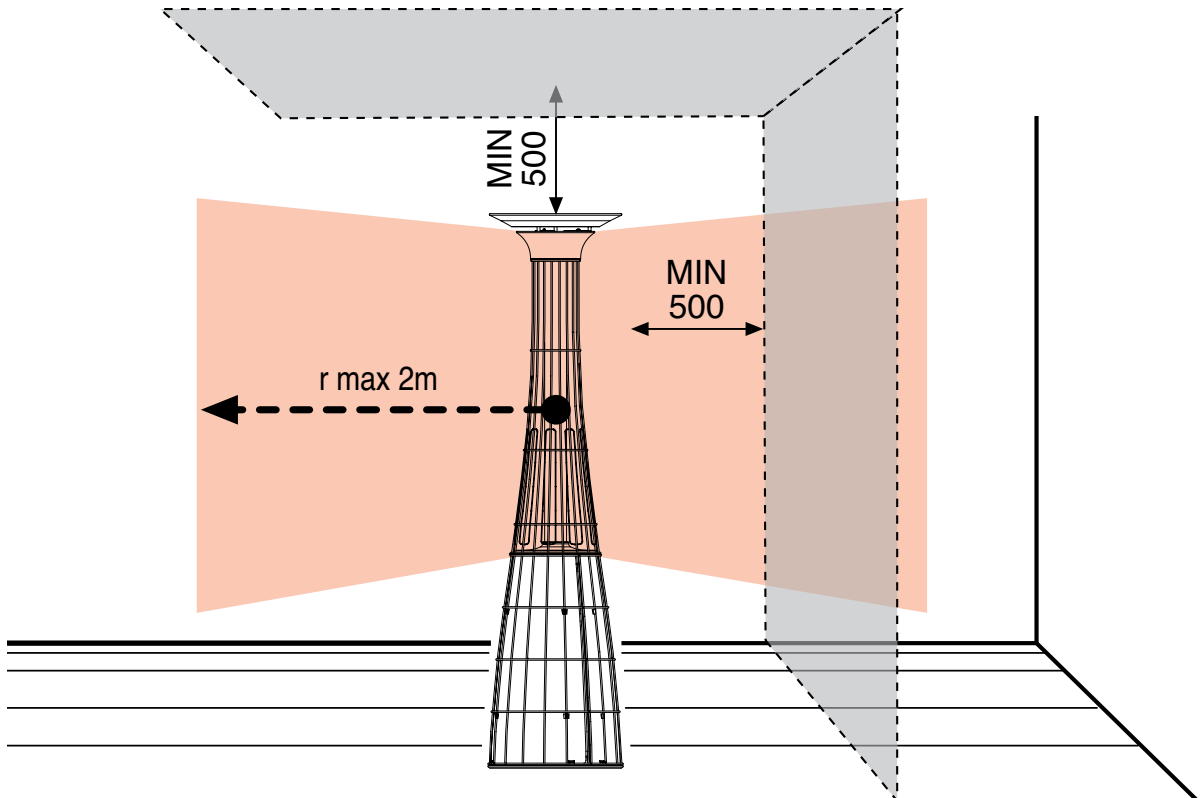
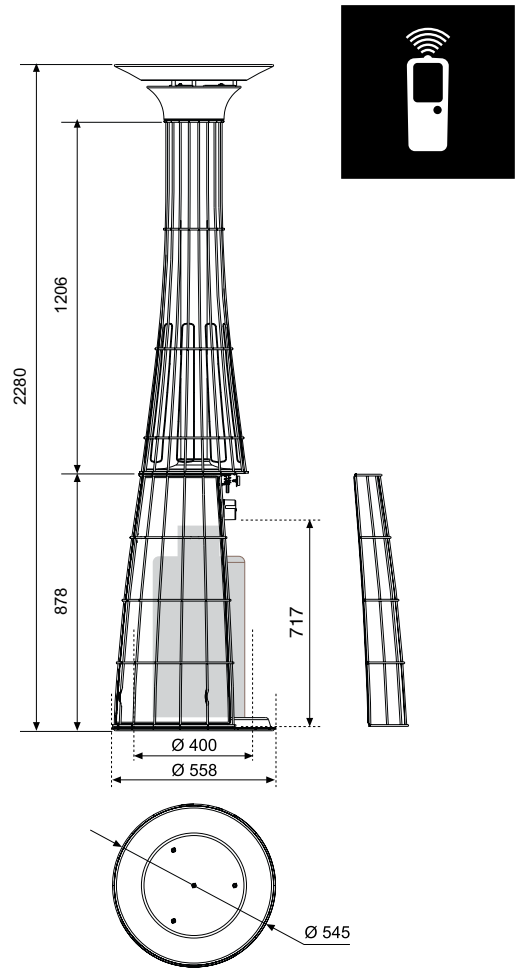
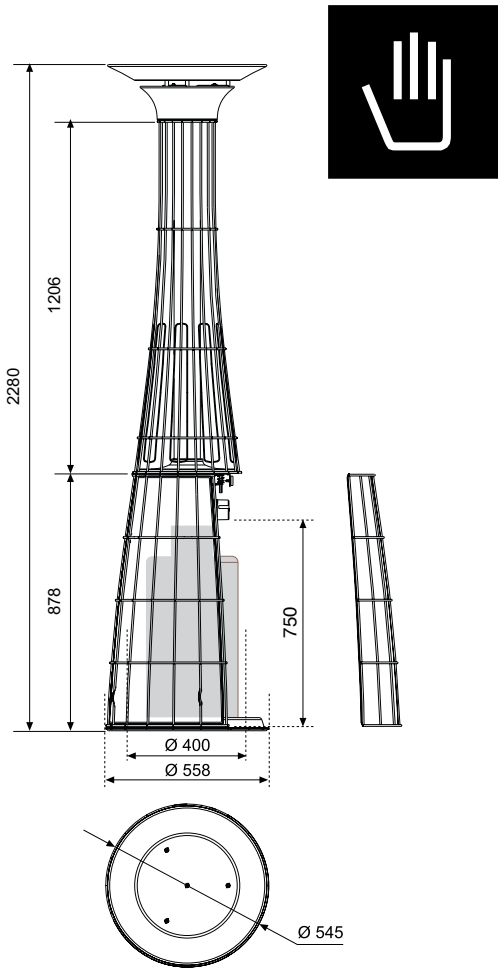
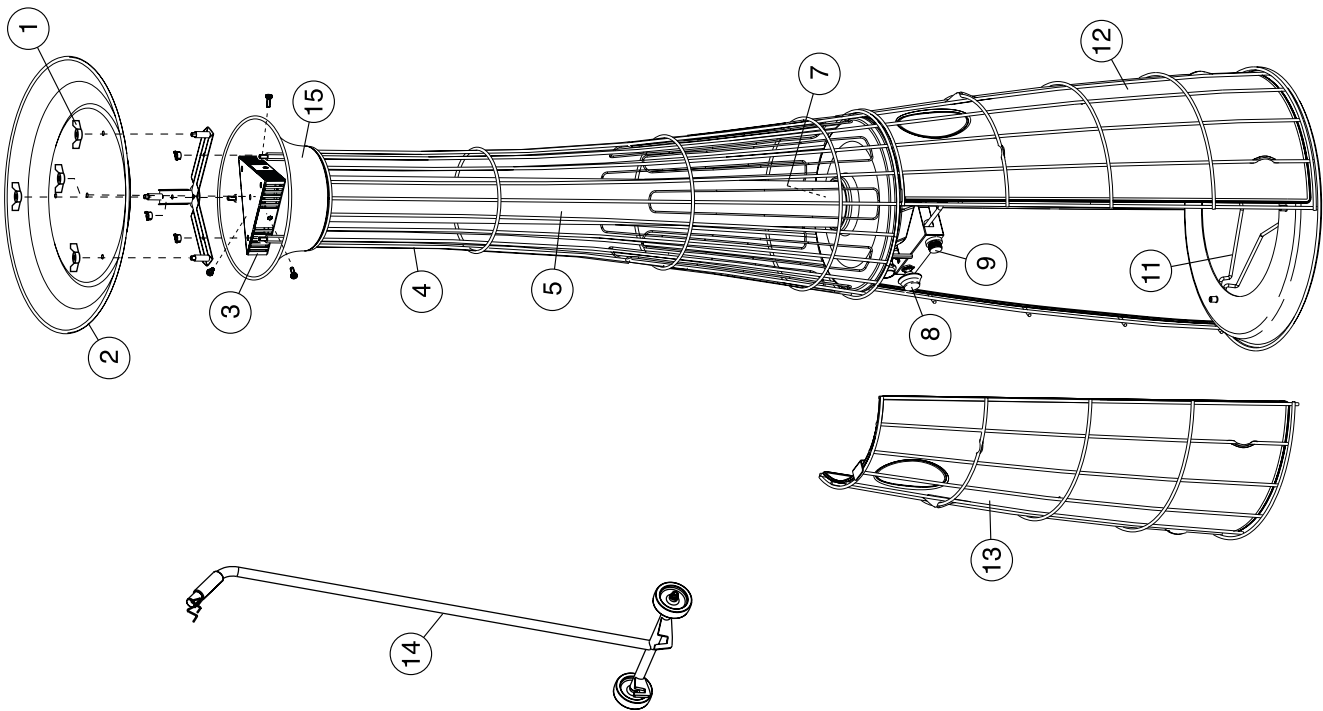
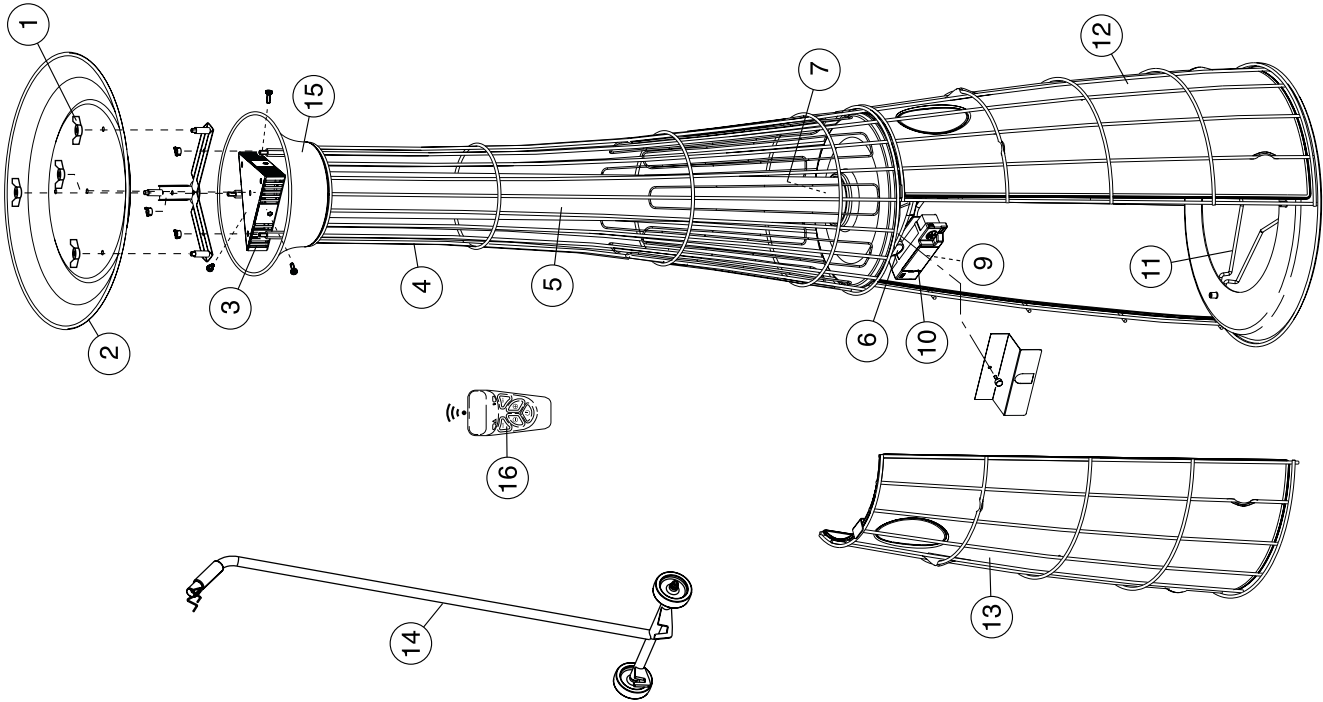

Fig. 3



LEGENDA: 1) pomello di fissaggio, 2) parabola di copertura, 3) testa scambiatore, 4) griglia di protezione, 5) tubo in vetro, 6) calamita di fissaggio, 7) bruciatore, 8) manopola accensione/regolazione, 9) portapile, 10) centralina (Mod. telecomando), 11) base sostegno bombola, 12) pannello laterale, 13) pannello copri comandi, 14) carrello, 15) antivento, 16) MINI telecomando (Mod. telecomando).

KEY: 1) fastening knob, 2) cover dish, 3) exchanger head, 4) protection grid, 5) glass pipe, 6) magnet, 7) burner, 8) ignition/adjustment knob, 9) battery holder, 10) control unit (remote control Mod.), 11) tank support base, 12) side panel, 13) control cover panel, 14) trolley, 15) Antiwind, 16) SMALL remote control (remote control Mod.).

LEYENDA: 1) la fijación de pomo, 2) plato cobertura, 3) intercambiador de cabeza, 4) la red Seguridad, 5) tubo de vidrio, 6) imán, 7) Quemador, 8) la perilla de encendido / ajuste, 9) caja de la batería, 10) unidad de control (modo remoto), 11) base cilindros de apoyo, 12) panel lateral, 13) del panel cubierta de los controles, 14) carrito 15) contra el viento, 16) Mini Remote (Mod a distancia).

LÉGENDE: 1) la fixation bouton, 2) couvrir le plat, 3) l'échangeur de la tête, 4) grille de protection, 5) tube de verre, 6) de fixation magnétique, 7) du brûleur, 8) d'allumage / bouton de commande, 9) boîtier de la batterie, 10) unité de contrôle (Mod télécommande), 11) de base support du réservoir, 12) 13 du panneau latéral) couvercle du panneau de contrôle, 14) du chariot 15) Vent, 16) Mini Remote Control (mode distant).

ZEICHENERKLÄRUNG: 1) Befestigungsknopf, 2) Abdeckungsschirm 3) Wärmeaustauscherkopf, 4) Schutzgitter, 5) Glasrohr, 6) magnet, 7) Brenner, 8) Einschalt-/Einstellknopf, 9) Batteriefach, 10) Steuereinheit (Mod. Mit Fernbedienung), 11) Gasflaschenstützfläche, 12) seitliche Verkleidungstafel, 13) Verkleidungstafel der Bedienelemente, 14) Schlitten, 15) Gegenwind, 16) klein Fernbedienung (Mod. Fernbedienung).

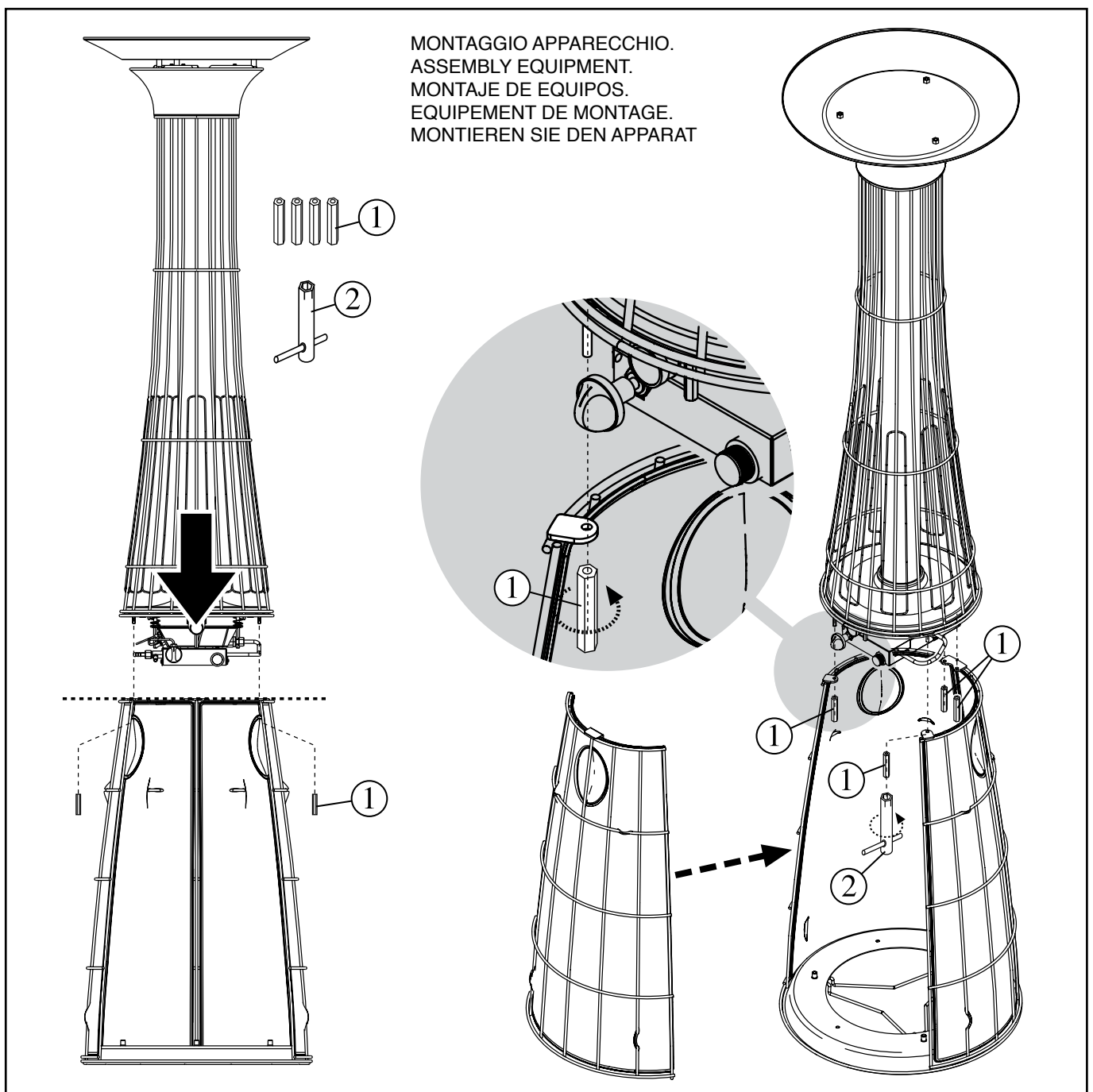

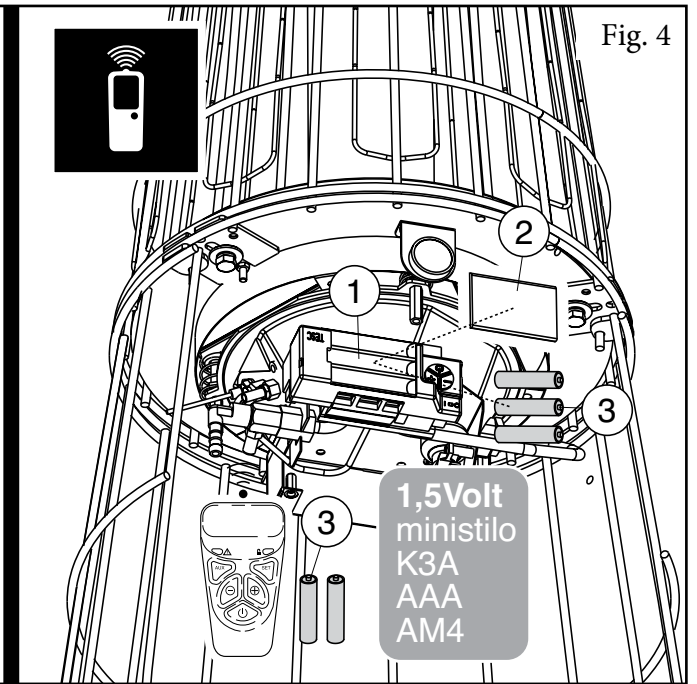
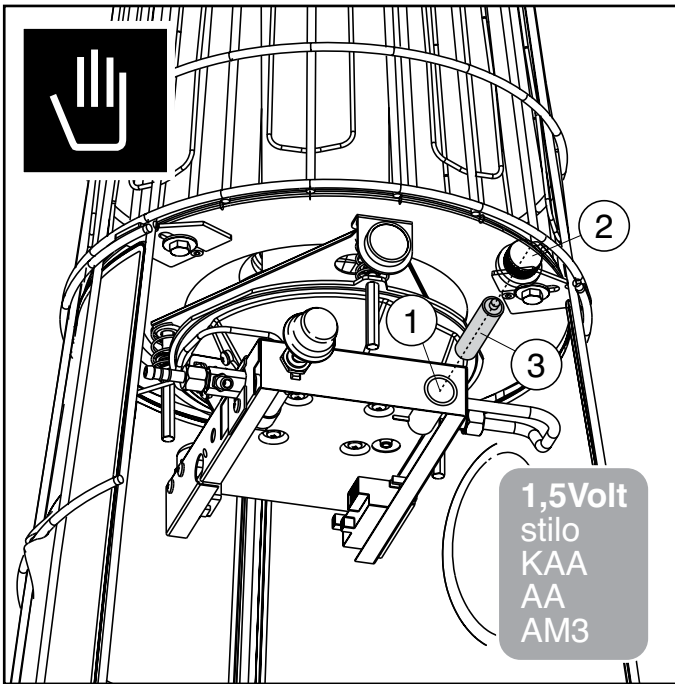

Fig. 4

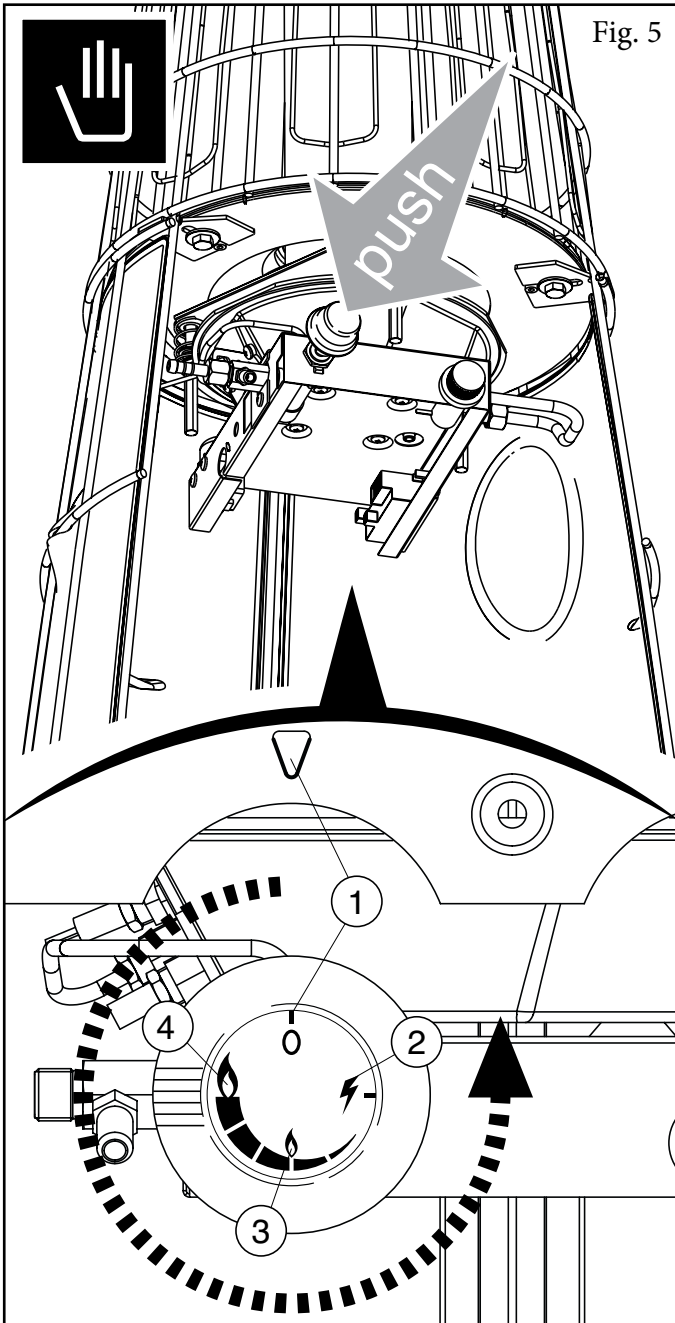

Fig. 5

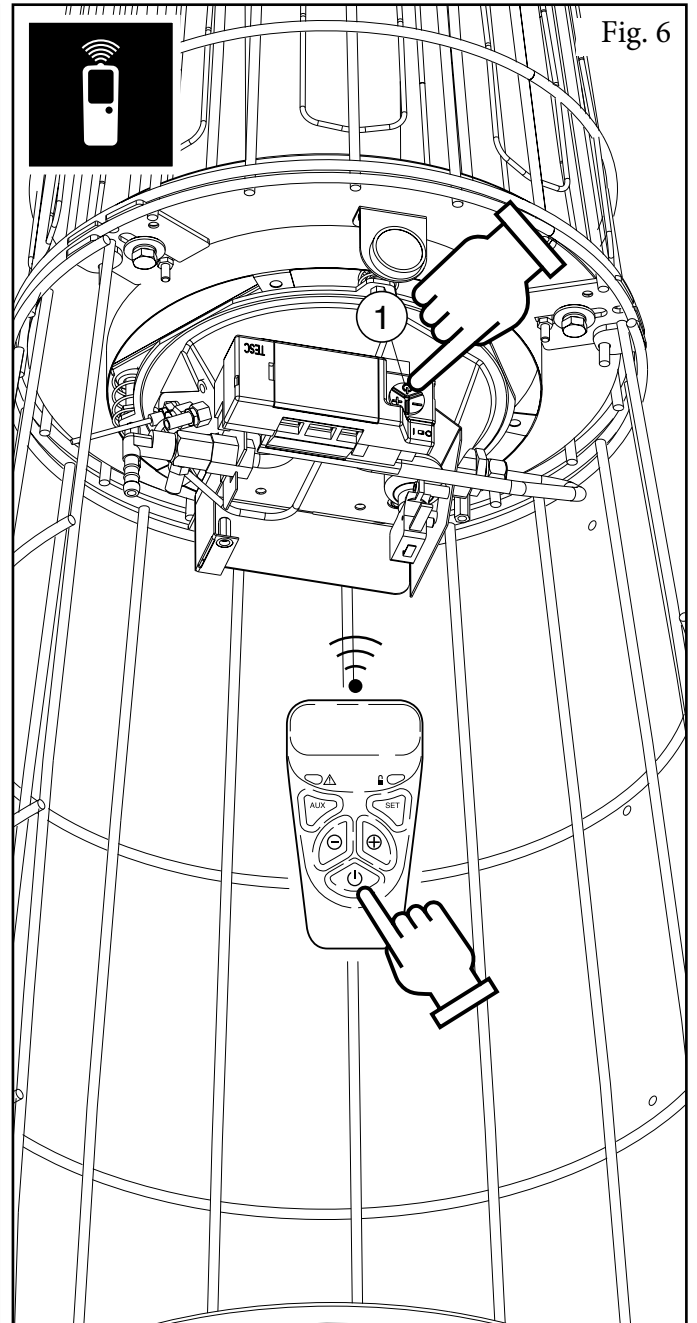

Fig. 6

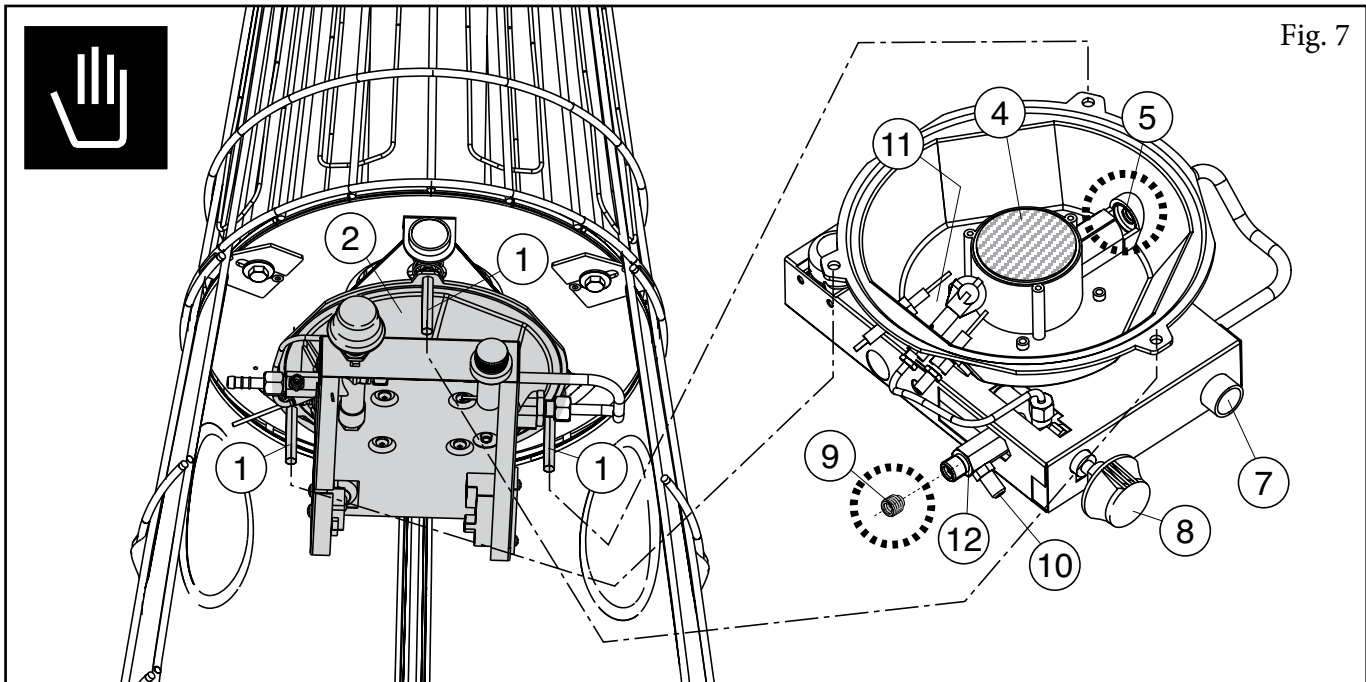

Fig. 7

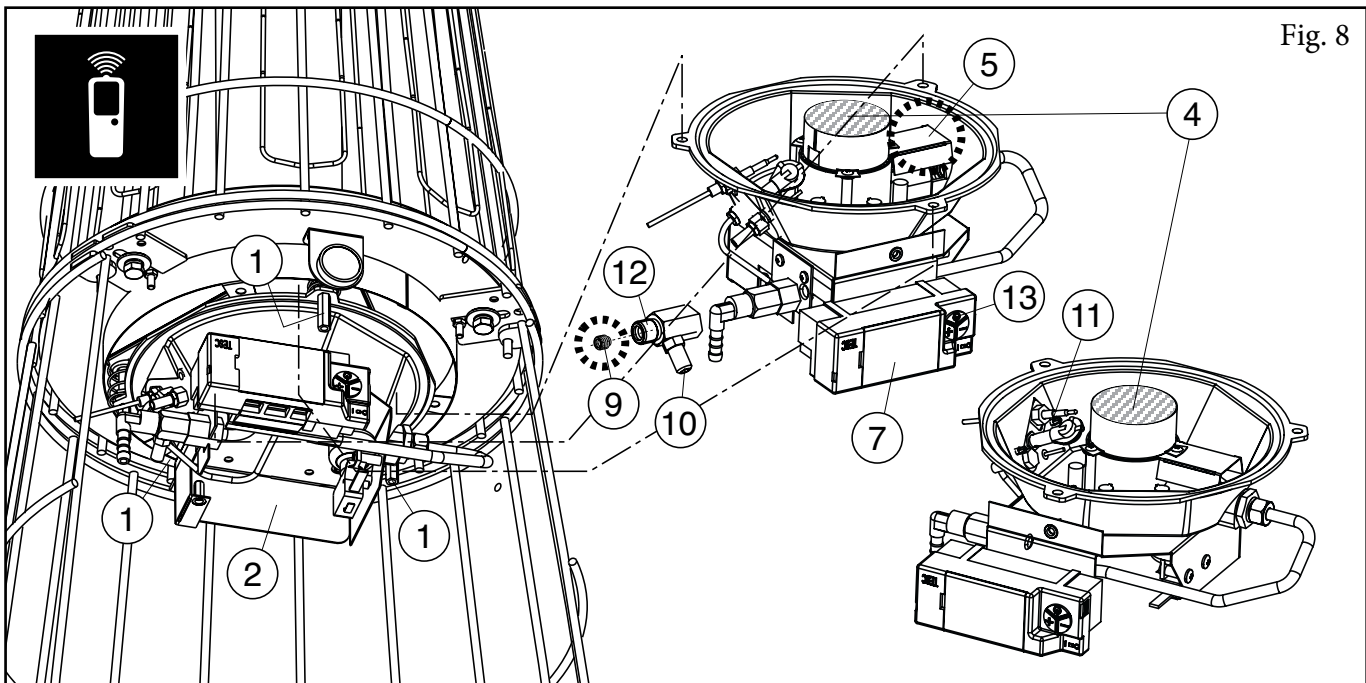

Fig. 8

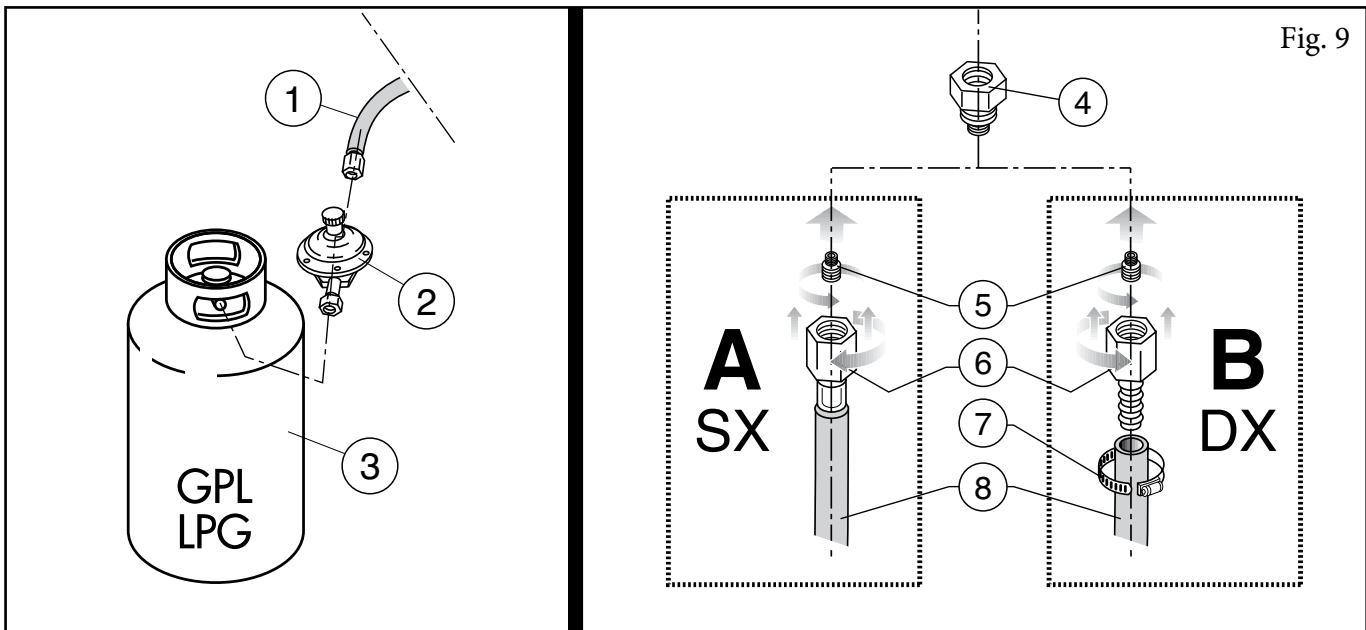
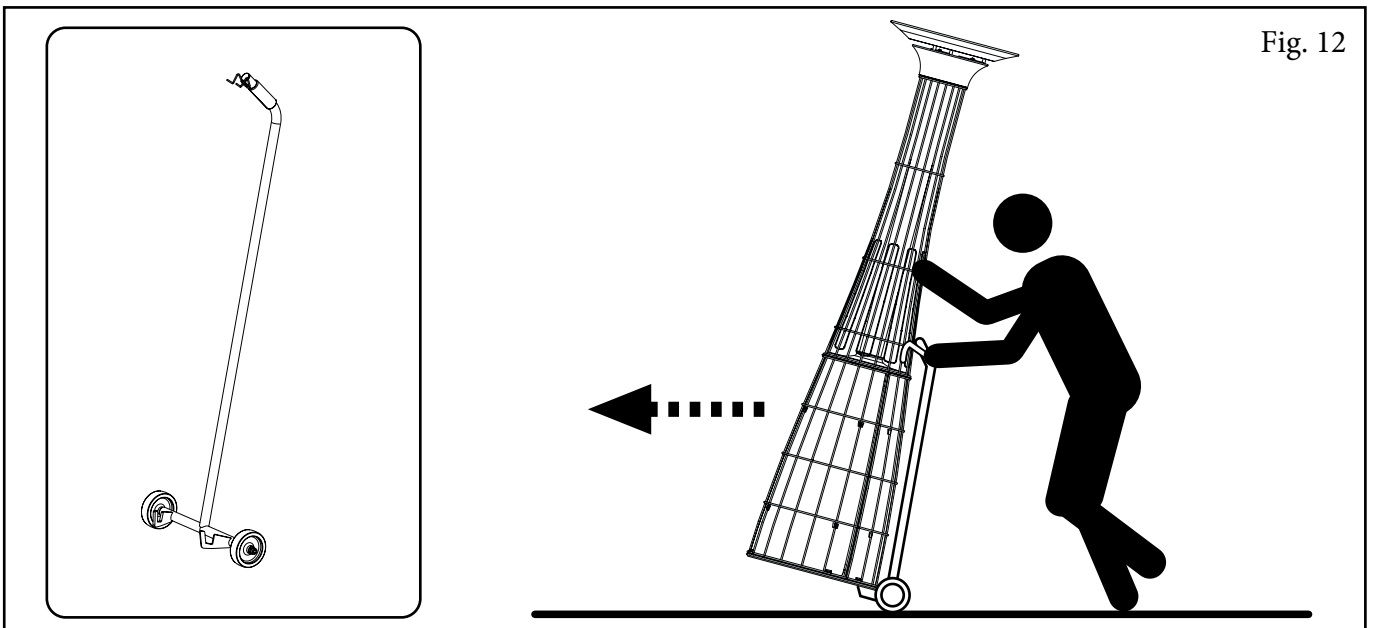
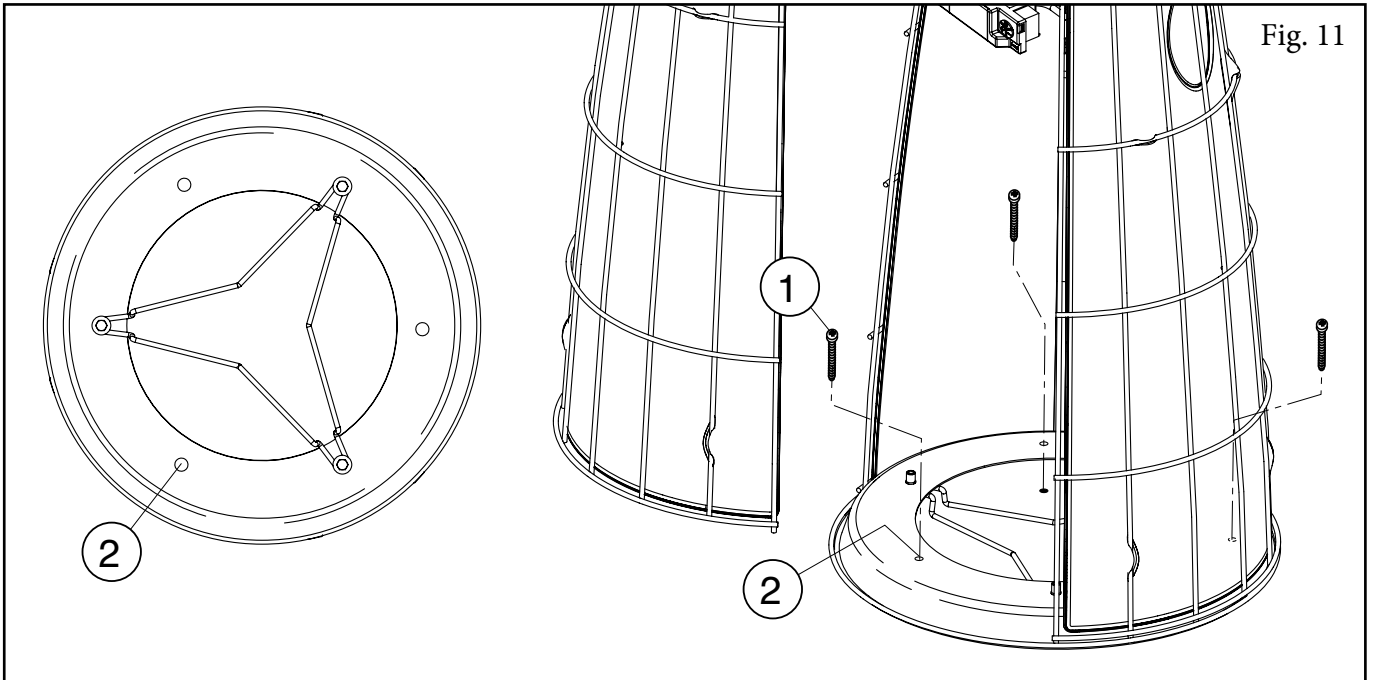
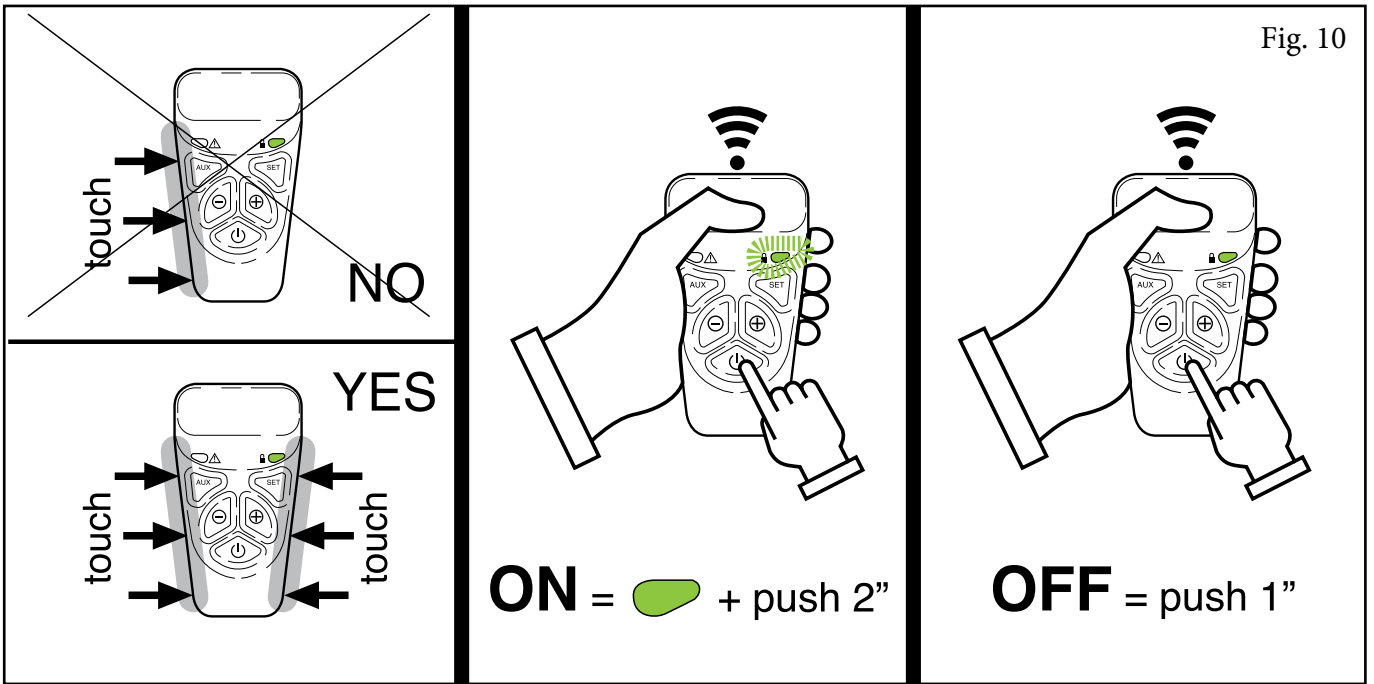

Fig. 9



ITA - SOSTITUZIONE TUBO ROTTO.
UK - REPLACING BROKEN PIPE.
ES - REEMPLAZO DE TUBO ROTO.

F - REMPLACEMENT DE TUYAU CASSÉ
DE - ERSATZ TUBE.

Fig. 13

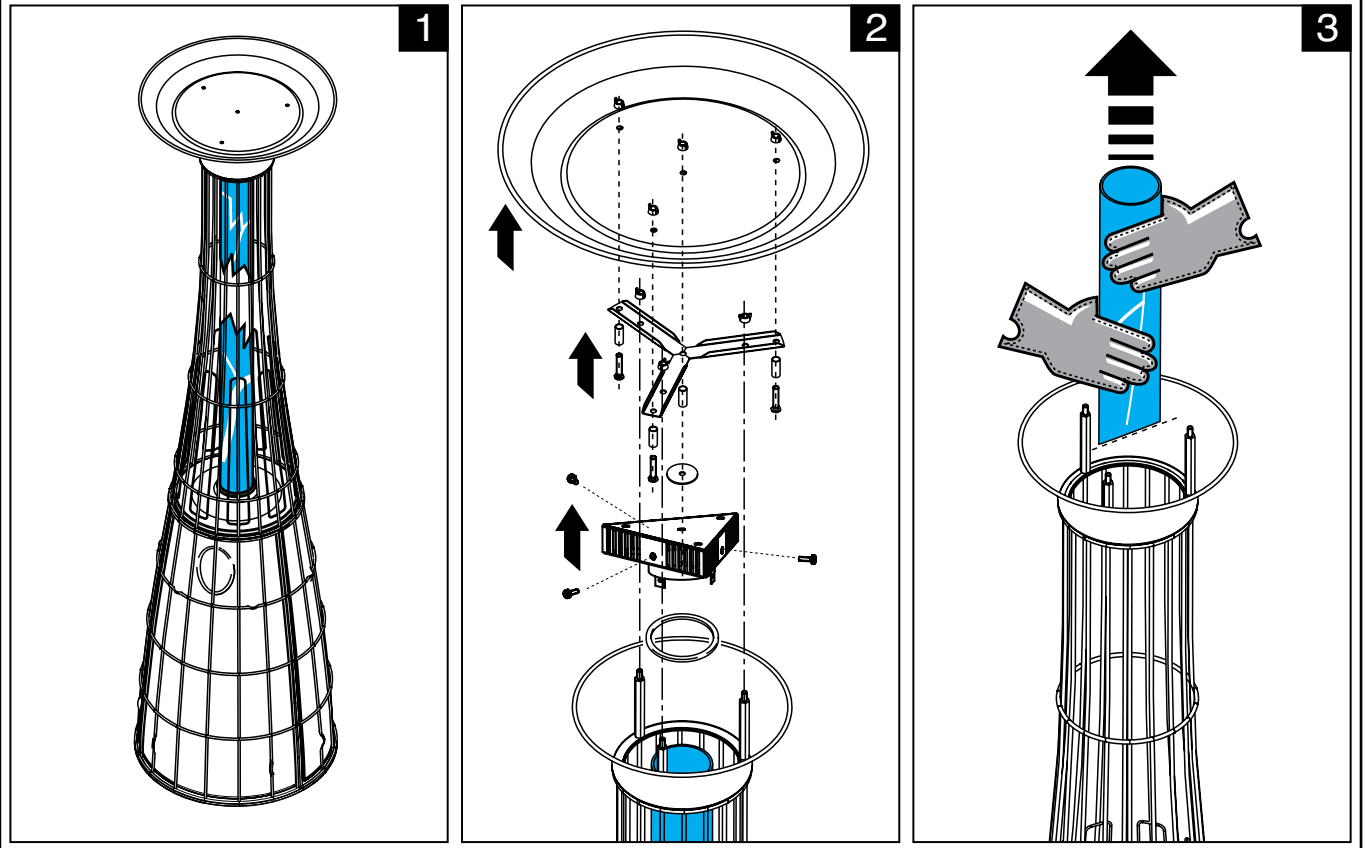

ITA - MANUTENZIONE TUBO.
UK - TUBE MAINTENANCE.
ES - MANTENIMIENTO DE TUBOS.

F - ENTRETIEN DU TUBE.
DE - WARTUNG TUBE

Fig. 14

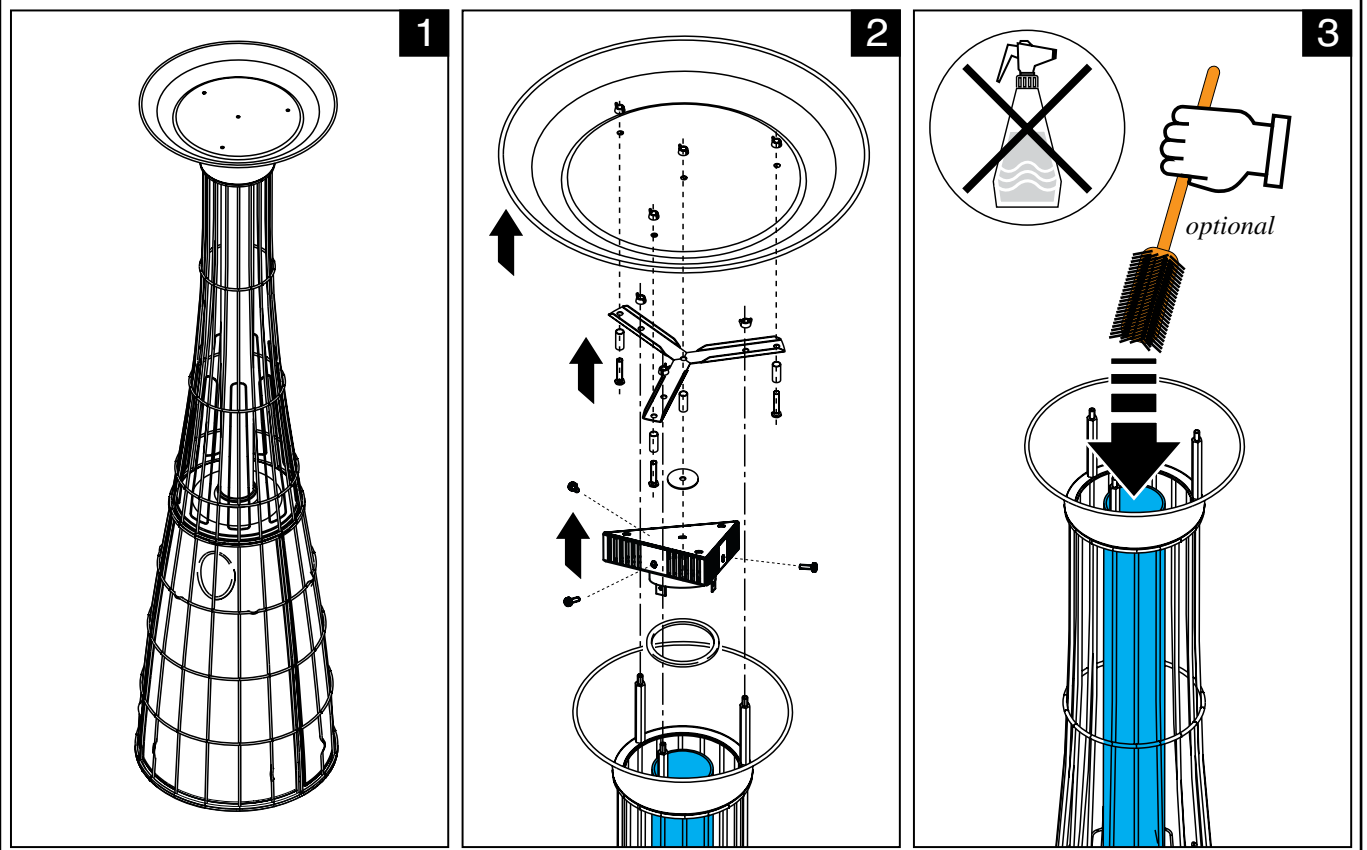
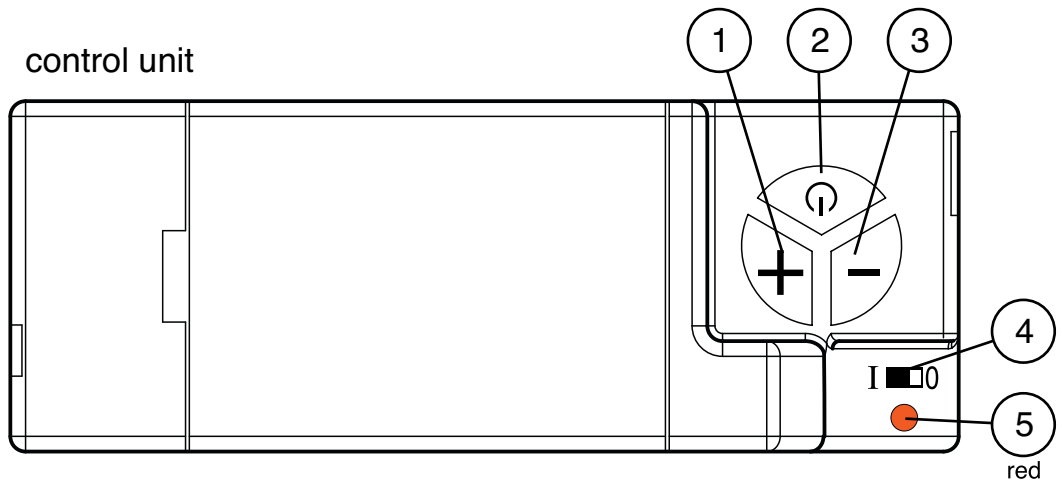

Fig. 15



control unit



remote control

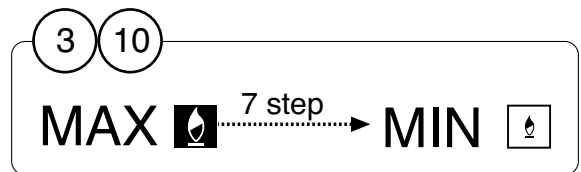
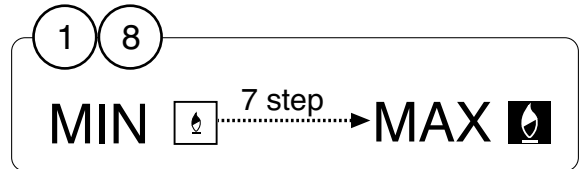
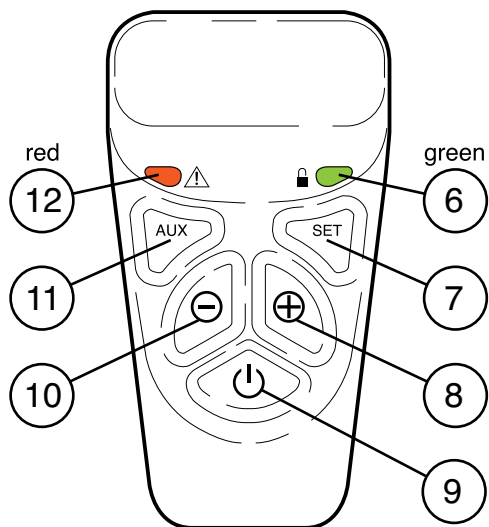
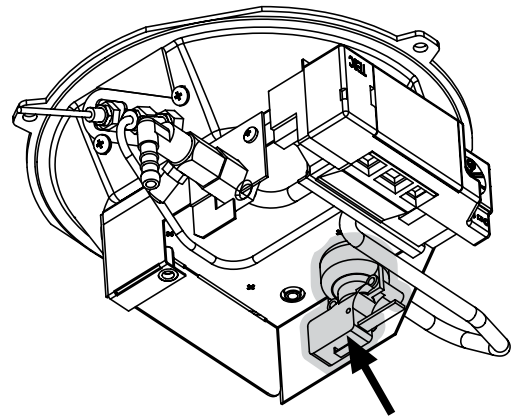
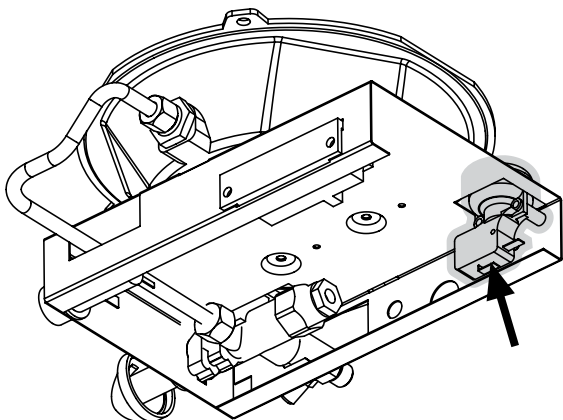
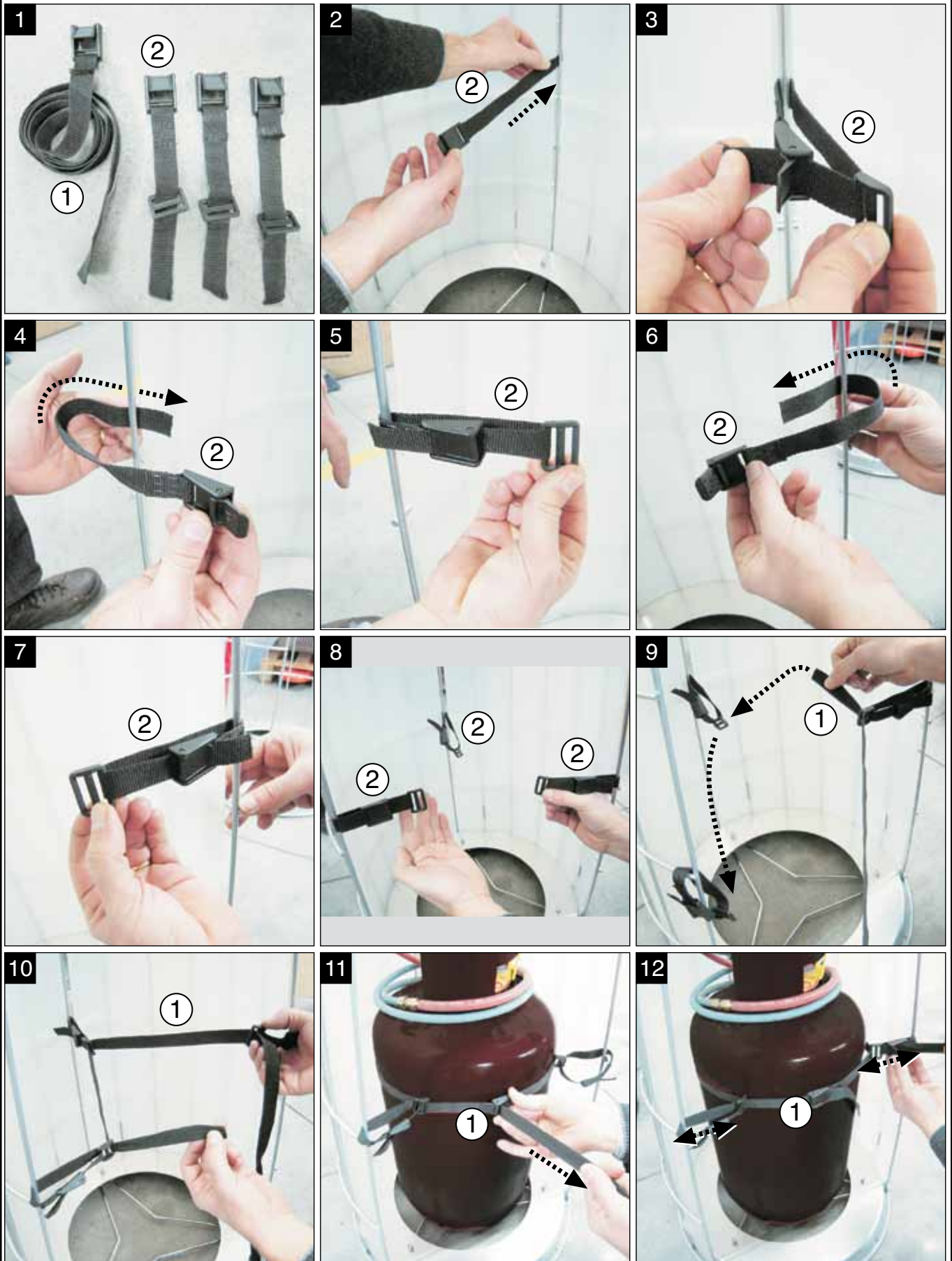

Fig. 16



ITA - FISSAGGIO BOMBOLA
UK - FIXING THE TANK
ES - FIJANDO EL TANQUE.
F - FIXATION DU RESERVOIR.
DE - TANK HALTEBAND

Fig. 17



Modello Model Modell modèle modelo	-	manuale manual handbuch manuelle manual	telecomandato remote-controlled ferngesteuert télécommandé mando a distancia
Codice Code Code Code Código	-	FL10ME LF10ME	FL10AE LF10AE
Gas alimentazione Gas supply Gasversorgung Approvisionnement en gaz Suministro de gas	-	G30 <-> G31	G30 <-> G31
Portata termica Nom. (Qn) Nom. Heat input (Qn) Wärmekapazität Nom. (Qn) Capacité thermique Nom. (Qn) Capacidad térmica Nom. (Qn)	kW	10,20	10,40
Portata termica Rid. Red. Heat input Wärmekapazität Rot. Capacité thermique rouge. Capacidad térmica roja.	kW	5,20	3,00
Pressione Nom. alimentazione Nom. Pressure supply Nom. Druck Versorgung Pression nominale alimentation Presión nominal suministro	mbar	50 <-> 50	50 <-> 50
Pressione Nom. ugelli MAX Nom. Pressure nozzles MAX Nom. Druck Düsen MAX Pression nominale buses MAX Presión nominal boquillas MAX	mbar	50 <-> 50	33,0
Pressione Nom. ugelli MIN Nom. Pressure MIN nozzles Nom. Druck MIN Düsen Pression nominale Buses MIN Presión nominal Boquillas MIN	mbar	-	2,0
Consumo gas naturale (Qn) (15°C) Natural gas consumption (Qn) (15°C) Erdgasverbrauch (Qn) (15°C) Consommation de gaz naturel (Qn) (15°C) Consumo de gas natural (Qn) (15 °C)	m ³ /h	-	-
Consumo G30 Consumption G30 Verbrauch G30 Consommation G30 Consumo G30	kg/h	0,742	0,756
Consumo G31 Consumption G31 Verbrauch G31 Consommation G31 Consumo G31	kg/h	0,728	0,743
Tipo apparecchio Type of appliance Art des Geräts Type d'appareil Tipo de aparato	-	A1	A1
Categoria gas Gas category Gaskategorie Catégorie de gaz Categoría de gas	-	I3B/P	I3B/P
Ugello bruciatore n° Nozzle burner no Brenner nr Brûleur n°non Quemador no. no	n°	1	1
Ugello bruciatore diametro Nozzle burner diameter Durchmesser des Düsenbrenners Diamètre du brûleur de la buse Diámetro del quemador de la boquilla	Ø mm	1,55	1,60
Ugello pilota n° Pilot nozzle no Pilotdüse nr Buse pilote non Boquilla piloto no	n°	1	1
Ugello pilota diametro Pilot nozzle diameter Durchmesser der Pilotdüse Diamètre de la buse pilote Diámetro de la boquilla piloto	Ø mm	0,30	0,30
Diametro diaframma Diaphragm diameter Membrandurchmesser Diamètre du diaphragme Diámetro del diafragma	Ø mm	1,90	np

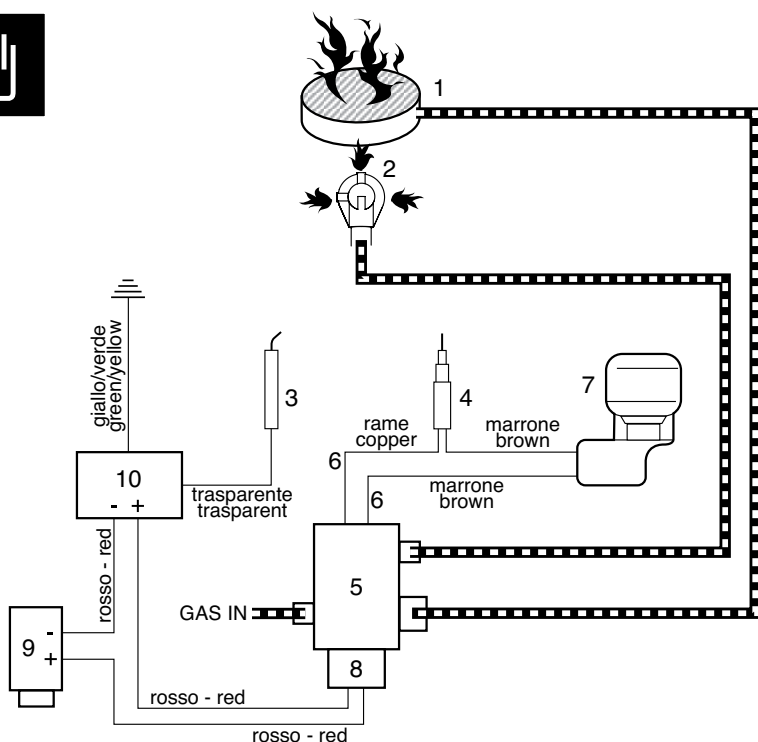

- 1 bruciatore principale
- 2 bruciatore pilota
- 3 elettrodo accensione
- 4 termocoppia
- 5 valvola gas
- 6 cavi termocoppia
- 7 interruttore antiribaltamento
- 8 interruttore accensione
- 9 porta batterie
- 10 accenditore

- 1 main burner
- 2 pilot burner
- 3 ignition electrode
- 4 thermocouple
- 5 gas valve
- 6 thermocouple cables
- 7 anti-tip switch
- 8 power switch
- 9 battery holder
- 10 igniter

- 1 quemador principal
- 2 quemadores piloto
- 3 electrodos de encendido
- 4 termopar
- Válvula de 5 gases
- 6 cables de termopar
- 7 interruptores antivuelco
- 8 interruptores de potencia
- Soporte de la batería 9
- 10 encendedor

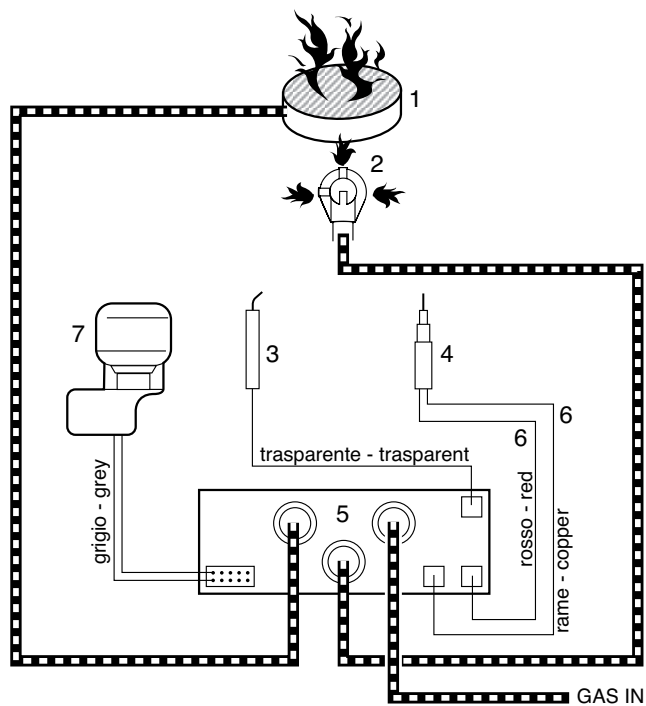

- 1 brûleur principal
- 2 veilleuses
- 3 électrodes d'allumage
- 4 thermocouple
- Vanne 5 gaz
- 6 câbles de thermocouple
- 7 interrupteurs anti-bascule
- 8 interrupteurs
- 9 porte-piles
- 10 allumeur

- 1 Hauptbrenner
- 2 Zündbrenner
- 3 Zünderlektrode
- 4 Thermoelement
- 5 Gasventil
- 6 Thermoelementkabel
- 7 Kippschutz
- 8 Netzschalter
- 9 Batteriehalter
- 10 Zünder

DolceVita E.P. (v3)

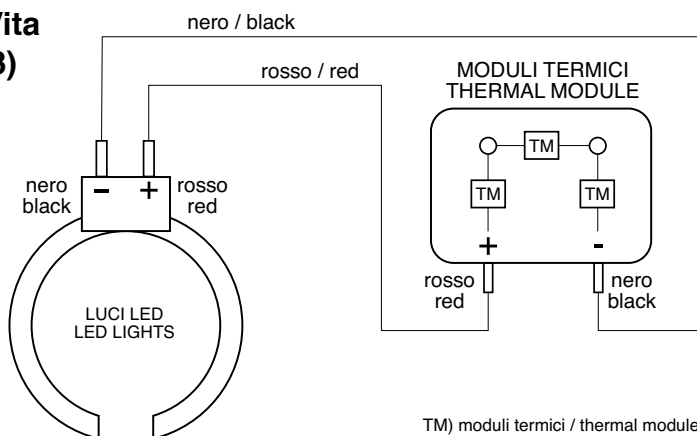

TM) moduli termici / thermal module

RICEVIMENTO DEL PRODOTTO

L'apparecchio viene fornito protetto da un imballo in cartone che contiene:

- n.1 Apparecchio
- n.1 Telecomando std (solo modello telecomandabile)
- n.1 Cappello + pomelli di fissaggio
- n.3 Piedini antiscivolo e antigraffio
- n.1 Cinghia bloccaggio bombola
- n.1 Barra laterale bloccaggio bombola
- n.1 Busta con documenti:
 - n.1 Libretto istruzioni
 - n.1 Certificato di Garanzia (solo per mercato Italia)
 - n.1 Etichette garanzia (solo per mercato Italia)

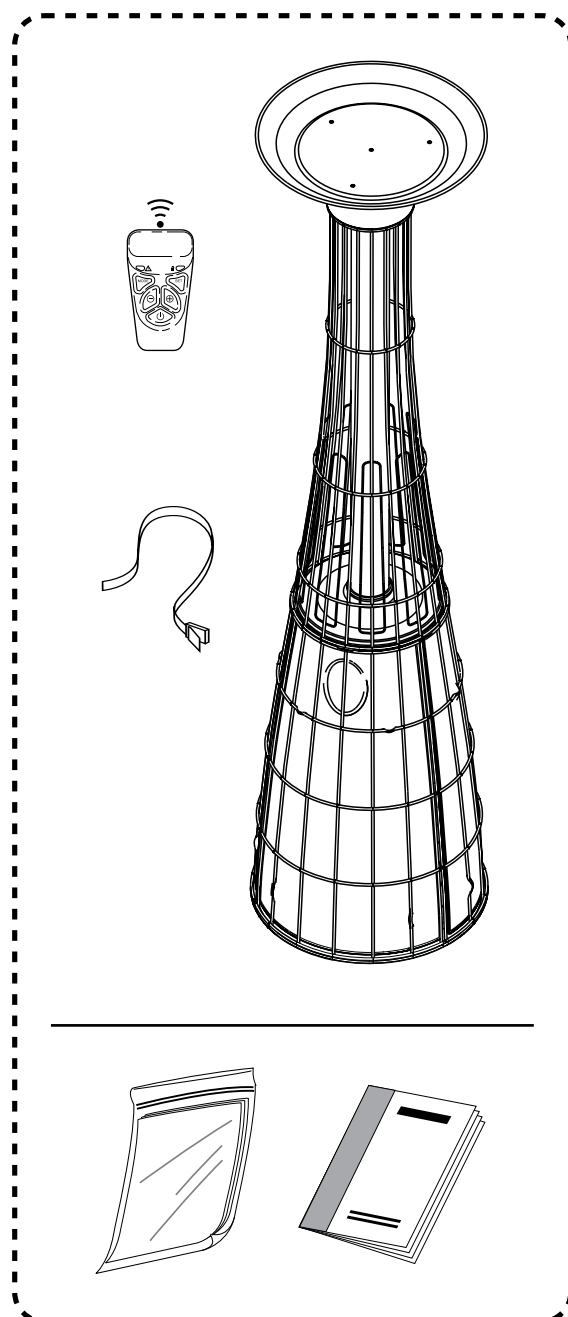

indice

DESCRIZIONE GENERALE

MONTAGGIO

MESSA IN FUNZIONE

SPEGNIMENTO

MANUTENZIONE E MOVIMENTAZIONE

RIMESSAGGIO

GARANZIA

EVENTUALI ANOMALIE E RIMEDI

CONSERVARE ACCURATAMENTE QUESTO LIBRETTO PER TUTTA LA VITA DELL'APPARECCHIO E RICHIEDERNE UNO NUOVO IN CASO DI DISTRUZIONE O SMARRIMENTO!

IMPORTANTE! QUALORA LE PARTI RISULTINO DANNEGGIATE NON PROCEDERE ASSOLUTAMENTE CON L'ASSEMBLAGGIO!

IMPORTANTE! Questo apparecchio dovrà essere installato in accordo con i Regolamenti, Leggi e Norme in vigore nel Paese dove sarà utilizzato. L'apparecchio è progettato per il funzionamento esclusivo all'aperto o in aree abbondantemente ventilate, queste ultime devono avere una superficie aperta verso l'esterno di almeno il 25% della somma totale di tutte le aree delle pareti chiuse. L'uso dovrà essere conforme alle istruzioni indicate dal Costruttore. Consultare le istruzioni prima di installare e di utilizzare l'apparecchio.

IMPORTANTE! TUTTE le operazioni di manutenzione, riparazione o modifica DEVONO essere eseguite da personale professionalmente qualificato e certificato, utilizzando sempre ricambi originali del Costruttore.

IMPORTANTE! Questo apparecchio alimentato a gas è un generatore di calore destinato solamente all'uso per il quale è stato concepito e certificato (con temperatura ambiente NON inferiore a 0°C per mod. Telecomandati), ossia come apparecchio per il riscaldamento di ambienti aperti arieggiati o all'esterno. Ogni altro uso è da considerarsi improprio e pertanto pericoloso. Il Costruttore non può essere considerato responsabile per eventuali danni a persone, animali o cose, derivati da usi impropri.

IMPORTANTE! Per evitare danni fisici alle persone che si possono trovare attorno all'apparecchio acceso/spento è necessario ancorare al pavimento l'apparecchio qualora, di fronte ad un urto accidentale o a eventi atmosferici eccezionali, si ribalti.

IMPORTANTE! E' VIETATO IL FUNZIONAMENTO IN AMBIENTI CHIUSI: UFFICI, ALL'INTERNO DI ABITAZIONI, STALLE, ALLEVAMENTI, LUOGHI CON VICINANZA DI VAPORI GAS O PULVISCOLI POTENZIALMENTE INFIAMMABILI E/O ESPLOSIVI, ECC.

IMPORTANTE! Seguire scrupolosamente TUTTE le istruzioni e le avvertenze elencate in questo libretto (riguardanti l'INSTALLAZIONE, l'USO e la MANUTENZIONE), il loro mancato rispetto potrebbe essere causa di malfunzionamenti e/o di pericolo per persone, animali e cose.

IMPORTANTE! QUESTO APPARECCHIO FUNZIONA CON GAS ED HA PARTI CALDE, QUINDI TENERE L'APPARECCHIO LONTANO DALLA PORTATA DEI BAMBINI.

IMPORTANTE! E' ASSOLUTAMENTE NECESSARIO RISPETTARE LE DISTANZE DI SICUREZZA DA OGGETTI O SOSTANZE INFIAMMABILI (Fig.2).

IMPORTANTE! PER IL MONTAGGIO E L'UTILIZZO È NECESSARIO ATTENERSI ALLE NORME ANTINCENDIO E PREVENZIONE INFORTUNI, DEL PAESE DOVE SARÀ UTILIZZATO L'APPARECCHIO.

IMPORTANTE! NON utilizzare l'apparecchio predisposto a GPL, in locali seminterrati o interrati.

importante! l'apparecchio prodotto dal costruttore con alimentazione a gpl, non può essere alimentato o trasformato per il funzionamento a metano e viceversa.

IMPORTANTE! È assolutamente vietato MODIFICARE l'apparecchio tranne che nei SOLI casi previsti e specificati dal Costruttore.

IMPORTANTE! Montare sulla bombola il regolatore di pressione gas (tipo a taratura fissa) conforme alle targhe DATI TECNICI e PREDISPOSIZIONE GAS, presenti sull'apparecchio (Tab.1).

IMPORTANTE! Ad ogni cambio bombola e periodicamente, è necessario verificare con acqua saponata o mezzi equivalenti, che NON ci siano perdite di gas dalle tubazioni, dalle connessioni con la bombola o impianto distribuzione gas e dall'attacco gas dell'apparecchio. Sostituire la guarnizione ad ogni cambio bombola e verificare periodicamente lo stato di usura, l'efficienza, scadenza tubo e di tutte le connessioni.

IMPORTANTE! Prima di effettuare il collegamento, verificare che il raccordo portagomma in dotazione, sia conforme alle Normative vigenti nel Paese di utilizzo.

IMPORTANTE! Prima di procedere con le operazioni di montaggio, verificare che tutte le parti componenti l'apparecchio siano predisposte per il tipo di gas e pressione previsti per l'utilizzo nel rispetto delle Normative vigenti nel Paese di utilizzo.

DESCRIZIONE GENERALE

Per il suo particolare tipo di funzionamento ad irraggiamento diretto e riflesso, questo apparecchio esercita la sua influenza in una superficie di circa 13 m² con un raggio d'azione di circa 2m. L'area interessata e l'efficienza del riscaldamento variano in funzione del clima e condizioni meteorologiche della regione di destinazione finale, della posizione dell'apparecchio (ambiente completamente aperto o parzialmente protetto da uno o più lati) e dalla percezione soggettiva del calore. La sensazione di calore, del tutto soggettiva e non misurabile, aumenta sensibilmente avvicinandosi verso la fiamma.

L'apparecchio ha un utilizzo molto semplice, costruito secondo le norme di sicurezza CE, è stato testato, omologato ed è sorvegliato dall'Ente Omologatore Notificato al quale il Costruttore ha affidato da sempre la maggior parte delle proprie certificazioni nel settore gas.

L'installazione deve essere FISSA al pavimento.

Questo tipo di installazione deve essere effettuata soltanto da personale professionalmente qualificato.

MONTAGGIO

Estrarre dagli imballi tutte le parti che compongono l'apparecchio, facendo particolare attenzione al gruppo bruciatore (Fig.3). Verificare l'integrità e conformità del contenuto degli imballi (quest'ultimi devono essere smaltiti secondo le Normative vigenti):

A - Mod. con comandi manuali

- Apparecchio con struttura portante e tubo in vetro speciale;
- Raccordo portagomma (verificare se conforme alle norme vigenti);
- Parabola di copertura;
- Libretto istruzioni multilingua;
- Certificato di Garanzia.

B - Mod. con Telecomando

- Apparecchio con struttura portante e tubo in vetro speciale;
- Raccordo portagomma (verificare se conforme alle norme vigenti);
- Parabola di copertura;
- Libretto istruzioni multilingua;
- Certificato di Garanzia.

IMPORTANTE! Prestare particolare attenzione ed utilizzare dispositivi di protezione individuali per le mani durante tutte le operazioni di montaggio e posizionamento dell'apparecchio, usare l'apposito accessorio per lo spostamento (Fig. 3, Fig. 12), per evitare eventuali ferite da taglio o scottature.

FASI DI MONTAGGIO (tipologia con bombola, GPL):

Prima di iniziare il montaggio, togliere le eventuali protezioni.

1 - Poggiare delicatamente sul terreno la struttura e montare la parabola di copertura (Fig.3: 2).

2 - Fissare la struttura al terreno con tasselli (Fig.11: 1, NON a corredo) adeguati al tipo di pavimentazione, sfruttando i fori (Fig.11: 2) predisposti sulla base sostegno bombola.

3 - Rimuovere i pannelli laterali (Fig.3) e posizionare la bombola sul piatto base (Fig.3).

4 - Montare sulla bombola il regolatore di pressione gas (tipo a taratura fissa) conforme alle targhe DATI TECNICI e PREDISPOSIZIONE GAS, presenti sull'apparecchio.

5 - Acquistare a parte, il raccordo ed il tubo di collegamento in gomma, del tipo e materiale adatti alle Normative del Paese di utilizzo (se NON sono conformi quelli già a corredo).

La parte terminale filettata ossia l'adattatore (Fig.9: 4) consente diversi tipi di allacciamento:

IMPORTANTE! esistono due tipologie di adattatori uno sinistrorso (SVIZZERA, AUSTRIA, GERMANIA e LUSSEMBURGO) ed uno destrorso (per tutti gli altri Paesi).

CASO A (Fig.9: A) 1/4" gas sinistrorso: montare il tubo in gomma (1), munito di apposito raccordo filettato (A CORREDO), soluzione valida per i Paesi di SVIZZERA, AUSTRIA, GERMANIA e LUSSEMBURGO.

CASO B (Fig.9: B) 1/4" gas destrorso: montare il raccordo portagomma (6) acquistato a parte (se NON conforme quello già a corredo) direttamente sulla connessione filettata da 1/4" GAS destrorso gas (4) della parte terminale dell'innesto, per poi fissare il tubo in gomma (8- Lunghezza MAX = 1,5 m) con apposita fascetta (6).

6 - Fissare la parte inferiore del tubo di raccordo gas al regolatore (Fig.9: 2) sulla bombola (Fig.9: 3). Collegare l'altra estremità del tubo gas al raccordo.

7 - Prima di effettuare la connessione, verificare la necessità di montare il diaframma gas (Fig.9: 5) sul raccordo entrata (Fig.9: 4) (soluzione valida per i Paesi di SVIZZERA, AUSTRIA, GERMANIA e LUSSEMBURGO - vedi Tab.).

ATTENZIONE! NON MONTARE il diaframma sugli apparecchi alimentati a gas G30/G31 a 29÷37 mbar.

IMPORTANTE! MONTARE il diaframma solo nel caso in cui sia previsto il funzionamento con pressione di alimentazione a 50 mbar (Svizzera, Austria, Germania, Lussemburgo). Verificare quindi, la tipologia corretta come specificato e illustrato nelle Tab..

8 - Inclinare delicatamente l'apparecchio, posizionare la parabola di copertura (Fig.3: 2) e bloccarla con i pomelli in dotazione (Fig.3: 1) e rimettere l'apparecchio in posizione verticale.

IMPORTANTE! non appoggiare MAI a terra l'estremità superiore dell'apparecchio soprattutto se completo della parabola di copertura, per evitare di danneggiare le tenute gas, il tubo di vetro o eventuali ostruzioni del condotto gas.

9 - Collegare il tubo di alimentazione gas alla parte inferiore del raccordo (già montato) (Fig.7 e 8: 12).

FASI DI MONTAGGIO (con bombolone GPL o GAS di rete):

IMPORTANTE! Se si utilizza l'apparecchio con gas GPL a 50 mbar (per SVIZZERA, AUSTRIA, GERMANIA e LUSSEMBURGO), montare il diaframma conforme, tabella Dati Tecnici.

1 - Poggiare delicatamente sul terreno la struttura e montare la parabola di copertura (Fig.3: 2).

IMPORTANTE! non appoggiare MAI a terra l'estremità superiore dell'apparecchio soprattutto se completo della parabola di copertura, per evitare di danneggiare le tenute gas, il tubo di vetro o eventuali ostruzioni del condotto gas.

2 - Posizionare l'apparecchio, tenendo conto della posizione del tubo di alimentazione e rimuovere i pannelli laterali (Fig.3).

3 - Segnare sul terreno la posizione dei fori per il fissaggio.

4 - Fissare la struttura al terreno con tasselli (Fig.11: 1, NON a corredo) adeguati al tipo di pavimentazione, sfruttando i fori (Fig.11: 2) predisposti sulla base sostegno bombola.

5 - Acquistare a parte, il raccordo ed il tubo di collegamento, del tipo e materiale adatti alle Normative del Paese di utilizzo direttamente sulla connessione filettata da 1/4" GAS destrorso gas (4) della parte terminale dell'innesto, per poi fissare il tubo in gomma (8 con Lunghezza MAX = 1,5 m) utilizzando una fascetta (7).

6 - Prima di effettuare la connessione, verificare la necessità di montare il diaframma gas (Fig.9: 5) sul raccordo entrata (Fig.9: 4) (soluzione valida per i Paesi di SVIZZERA, AUSTRIA, GERMANIA e LUSSEMBURGO - vedi Tab.).

ATTENZIONE! NON MONTARE il diaframma sugli apparecchi alimentati a gas G30/G31 a 29÷37 mbar.

IMPORTANTE! MONTARE il diaframma solo nel caso in cui sia previsto il funzionamento con pressione di alimentazione a 50 mbar (Svizzera, Austria, Germania, Lussemburgo). Verificare quindi, la tipologia corretta come specificato e illustrato nelle Tab..

7 - Verificare che il tipo di gas e la pressione di alimentazione corrispondano a quelli di targa (vedi Tabella), montare se necessario il riduttore/regolatore di pressione (NON a corredo).

8 - Acquistare a parte, il raccordo ed il tubo di collegamento, del tipo e materiale adatti alle Normative vigenti nel paese di utilizzo.

IMPORTANTE! Verificare che il tubo di alimentazione ed il raccordo gas installati siano in regola con le Normative vigenti nel Paese di utilizzo.

9 - Collegare il tubo di alimentazione gas alla parte inferiore del raccordo (già montato) (Fig.7 e 8: 12).

Montaggio della batteria (per l'accensione elettronica del Pilota):

1 - rimuovere il pannello laterale copri bombola (Fig.3: 14);

2 - localizzato il cilindro porta batterie (Fig.4: 1), rimuovere il coperchio (Fig.4: 2) ed inserire la batteria Tipo AA (Fig.4: 3) rispettando la giusta polarità.

3 - rimontare tutto correttamente con procedimento inverso.

MESSA IN FUNZIONE

IMPORTANTE! L'USO DI QUESTO APPARECCHIO IN AMBIENTI CHIUSI PUO' ESSERE FONTE DI PERICOLO ED E' PROIBITO.

IMPORTANTE! Togliere tutte le pellicole di protezione, se presenti.

IMPORTANTE! Utilizzare bombole GPL tenendo conto delle dimensioni del vano porta bombola (Fig.3).

IMPORTANTE! Per evitare eventuali sfiammate dovute all'accumulo di gas, lasciare passare circa 1 o 2 minuti prima di ripetere la procedura di riaccensione.

NOTA: durante la prima accensione a causa dell'aria presente nelle tubazioni, la fiamma del pilota tende a staccarsi, quindi si dovrà attendere un po' più di tempo e riprovare l'accensione (MAX 2 o 3 volte) fino a quando la fiamma non si è stabilizzata!

Se il difetto persiste verificare la presenza di anomalie, vedi Sez. Eventuali Anomalie e Rimedi.

- Se la fiamma del pilota dovesse spegnersi per cause accidentali, la fuoriuscita di gas sarà automaticamente interrotta tramite il dispositivo di sicurezza installato.

- Se la fiamma si spegne per mancanza di gas, il passaggio per consentire il flusso di gas viene interrotto (es. esaurimento della bombola).

- In entrambi i casi, attendere un breve lasso di tempo per la rimessa in funzione e ripetere in sequenza i punti 1 e 2.

- Evitare molteplici tentativi di accensione; se l'apparecchio non dovesse funzionare subito, controllare che TUTTE le operazioni siano state eseguite correttamente.

IMPORTANTE! NON mettere mai in funzione l'apparecchio senza prima avere montato la parabola di copertura e completato l'intero assemblaggio. Il gruppo bruciatore ed il tubo in vetro, NON devono mai essere coperti o parzialmente coperti.

IMPORTANTE! NON coprire l'apparecchio se spento da poco, aspettare che si raffreddi.

IMPORTANTE! Proteggere l'apparecchio da urti. Collocare l'apparecchio sempre su superfici abbastanza piane, per evitare ribaltamenti (pendenza < 10°) e non infiammabili (pavimenti in legno, linoleum, sintetici, ecc).

IMPORTANTE! L'Apparecchio è dotato di un dispositivo di sicurezza (Fig. 16) che spegne la fiamma in caso di superfici con inclinazione superiore a 15°.

IMPORTANTE! SOLO PER LA 1° ACCENSIONE, DA EFFETTUARSI ALL'APERTO O IN AMBIENTE BENE ARIEGGIATO, L'APPARECCHIO POTREBBE EMANARE DEI VAPORI E ODORI PER UN BREVE PERIODO.

IMPORTANTE! Non ostruire le aperture previste per la ventilazione del vano portabombola e del gruppo bruciatore.

IMPORTANTE! CHIUDERE LA VALVOLA POSTA SULLA BOMBOLA DOPO L'USO.

La regolazione della potenza può essere effettuata anche durante il funzionamento dell'apparecchio:

- mod. MANUALE (Fig.5), tramite la manopola di accensione e regolazione.

- Mod. CON TELECOMANDO (Fig.6), tramite il telecomando o con il pulsante posto sulla centralina.

IMPORTANTE! Per il funzionamento dell'apparecchio a GPL all'aperto e per temperature inferiori a 2°C è consigliato l'impiego di gas Propano.

Accensione mod. MANUALE

Sequenza regolazione, ruotando la manopola: OFF, scintilla ON, MIN e MAX;

1 - Verificare che la manopola di accensione/regolazione (Fig.3) sia in posizione di spento OFF (Fig.5: 1) e aprire il rubinetto di alimentazione gas.

2 - Spingere e ruotare in senso antiorario (Fig.5) la manopola di accensione/regolazione, in questo modo partirà in automatico la scarica di scintille e l'apertura del gas per l'accensione del pilota.

Accesa la fiammella, attendere circa 15 secondi con la manopola spinta, per consentire alla termocoppia di scaldarsi e mantenere l'apertura della valvola. A questo punto basta solo regolare la potenza del bruciatore:

Accensione Mod. CON TELECOMANDO

--- *CENTRALINA*

1 - inserire le batterie nella centralina elettronica sull'apparecchio (Fig.4).

IMPORTANTE: il telecomando per poter funzionare, dev'essere riconosciuto dalla centralina sull'apparecchio, l'operazione di riconoscimento viene effettuata dal Costruttore e può essere rieseguita dal cliente finale.

2 - accendere la centralina, interruttore su On (Fig.15: 4), il LED rosso si accende per 3" secondi (Fig.15: 5) per poi spegnersi.

3 - premere per 2" il pulsante On/Off (Fig.15: 2), quindi rilasciare il pulsante non appena il LED rosso si accende.

4 - il LED rosso si accende ad intermittenza (inizio ciclo accensione), se non ci sono problemi l'apparecchio viene acceso a potenza MIN. Se l'apparecchio non si accende dopo diversi tentativi in automatico, il LED rosso rimane acceso fisso per segnalare lo stato di blocco, a questo punto verificare: elettrodo, alimentazione gas, ecc. Per uscire dallo stato di blocco è sufficiente premere il pulsante On/Off (Fig.15: 2).

6 - regolare l'altezza desiderata della fiamma (nr. 7 step per 7 altezze diverse), utilizzando i tasti (Fig.15: 1 o 3). Ad ogni pressione sul tasto (Fig.15: 1 o 3) corrisponde un'altezza diversa. Mantenere premuto il tasto "-" per abbassare la fiamma subito al MIN, mantenere premuto il tasto "+" per alzare la fiamma subito al MAX.

--- *RICONOSCIMENTO E USO DEL TELECOMANDO*

IMPORTANTE: ogni telecomando comanda un solo apparecchio, dopo essere stato riconosciuto da un apparecchio.

IMPORTANTE: il telecomando per poter comandare l'apparecchio, dev'essere riconosciuto dalla centralina, l'operazione di riconoscimento non viene effettuata dal Costruttore ma dev'essere eseguita dal cliente finale.

IMPORTANTE: se i due lati non vengono toccati, il telecomando non si attiva (non si accende la spia verde) per evitare accensioni accidentali dell'apparecchio.

1 - inserire le batterie nel telecomando (Fig.4).

2 - impugnare il telecomando toccando sempre i due lati (Fig.10), il LED verde lampeggia ad indicare che il telecomando non è accoppiato a nessun apparecchio.

3 - mantenere premuti insieme i tasti "+ e -" sulla centralina (il telecomando inizia ad emettere un suono), appena il LED rosso sulla centralina inizia a lampeggiare, premere per 2" il tasto On/Off (Fig.15: 2).

4 - premere per 3" il tasto "SET" sul telecomando (Fig.15: 7), il LED verde rimane acceso fisso, a conferma dell'avvenuto riconoscimento.

5 - mantenere premuto per 3" il tasto On/Off sul telecomando (Fig.15: 9) per accendere l'apparecchio, il LED rosso sul telecomando lampeggia per segnalare l'inizio ciclo accensione.

--- *RESET telecomando*

1 - premere il tasto "SET" sul telecomando per circa 10", sino all'accensione simultanea e lampeggiante dei LED rosso e verde (Fig.15: 6 e 12) quindi togliere le pile e reinserirle dopo circa 5".

IMPORTANTE! Se l'apparecchio viene acceso dal telecomando, mantenere premuto per 3" il tasto On/Off (Fig.15: 9), se si clicca il tasto per 1" o 2" l'apparecchio non si accende ed entra in stato di blocco. L'apparecchio esce dallo stato di blocco in automatico dopo circa 10".

IMPORTANTE! La veloce sostituzione delle batterie del telecomando, non cancella l'operazione di riconoscimento tra centralina e telecomando (se già eseguita).

IMPORTANTE! Il tasto "AUX" sul telecomando (Fig.15: 11) non attiva nessun componente aggiuntivo per questo apparecchio.

IMPORTANTE! Se la fiamma del pilota dovesse spegnersi per cause accidentali o mancanza di gas, la fuoriuscita di gas sarà automaticamente interrotta tramite il dispositivo di sicurezza installato.

IMPORTANTE! Durante il funzionamento ed anche dopo lo spegnimento, **NON TOCCARE** le griglie di protezione, l'unità bruciatore, il tubo in vetro e la parabola di copertura in quanto la loro elevata temperatura potrebbe provocare ustioni.

SPEGNIMENTO

A - Mod. MANUALE:

1 - Rimuovere la copertura laterale (Fig.3).

2 - Ruotare in senso orario la manopola di comando, riportandola sulla posizione "0" (Fig.5: 1).

3 - Rimontare correttamente la copertura laterale con procedimento inverso.

B - Mod. CON TELECOMANDO:

1 - Premere il pulsante ON/OFF sul telecomando (Fig.6) o sulla centralina a bordo apparecchio (Fig.6).

2 - Rimuovere la copertura laterale (Fig.3) e chiudere il rubinetto dell'alimentazione gas.

IMPORTANTE! SE L'APPARECCHIO NON VIENE UTILIZZATO PER UN LUNGO PERIODO DI TEMPO, RIMUOVERE LE BATTERIE DELL'ACCENSIONE (Fig.4: 3), DEL TELECOMANDO E DELLA Centralina elettronica (Fig.4: 3) DAL SUO ALLOGGIAMENTO, PER EVITARE FUORIUSCITE DI LIQUIDO CORROSIVO CHE POTREBBERO CAUSARE DANNI.

MANUTENZIONE

IMPORTANTE! Prima di effettuare qualsiasi tipo di manutenzione, assicurarsi che il rubinetto dell'alimentazione gas e/o quello del bruciatore siano chiusi.

SOSTITUZIONE DELLA BOMBOLA

La sostituzione della bombola del gas deve avvenire in spazi aperti o abbondantemente ventilati, distanti da qualsiasi sorgente

di fiamme o scintille come: candele, sigarette, altri apparecchi che possono produrre fiamme o scintille.

- 1 - Assicurarsi che l'apparecchio sia completamente freddo;
- 2 - Sfilare il pannello laterale copri bombola (Fig.3);
- 3 - Estrarre la bombola dal vano portabombola;
- 4 - Scollegare il regolatore di pressione dalla valvola della bombola;
- 5 - Verificare lo stato di efficienza del tubo di adduzione gas visivamente (presenza di crepe) e controllando la data di scadenza stampigliata;
- 6 - Verificare lo stato di efficienza del regolatore verificando la presenza e lo stato della guarnizione di tenuta gas (se ne raccomanda la sostituzione ad ogni cambio bombola);
- 7 - Collegare la nuova bombola e riporla nell'apposito vano;
- 8 - Verificare la perfetta tenuta del circuito gas con acqua saponata o prodotti specifici;
- 9 - Riposizionare il pannello laterale.

IMPORTANTE! Dopo la sostituzione della bombola, i primi tentativi di accensione potrebbero avvenire con tempi più lunghi dovuti alla eventuale presenza di aria nella tubazione. Non ostruire le fessure di ventilazione presenti nel vano porta bombola.

La manutenzione riguarda:

- Pulizia interna tubo di vetro: utilizzare scovolo (optional) non metallico per eliminare le tracce di sporco e/o fuliggine.
- IMPORTANTE!** Pulire a secco con un panno morbido, l'uso di prodotti liquidi può creare depositi e/o incrostazioni difficilmente rimovibili.
- Pulizia esterna dell'apparecchio: utilizzare un panno morbido e prodotti per la pulizia a base neutra, evitando di versarli direttamente sulle parti da pulire.
 - Controllo o sostituzione tubo gas in gomma (Lmax = 1,5m), in tutti i casi di danneggiamento e nei tempi e modi previsti dalle Leggi e Normative vigenti nel Paese di utilizzo.
 - Verifica dell'integrità e pulizia di tutte le parti che compongono l'apparecchio, in caso di usura o rottura sostituire solo con ricambi originali del Costruttore.

- Sostituzione batterie per l'accensione elettronica o della centralina elettronica (Fig.4).

SOSTITUZIONE UGELLO (a cura di personale professionalmente qualificato)

- 1 - Sfilare il pannello laterale copri bombola (Fig.3);
- 2 - Svitare le viti di sostegno (Fig.7: 1) della cassetta porta rubinetto e bruciatore (Fig.7: 2).
- 3 - Spostare il gruppo bruciatore (Fig.7: 4) in modo da rendere accessibile l'ugello.
- 4 - Localizzare l'ugello (Fig.7: 5), svitarlo delicatamente dalla sede, sostituirlo facendo **PARTICOLARE ATTENZIONE A NON ROVINARE LE PARTI FILETTATE.**
- 5 - Rimontare il nuovo ugello (sempre per lo stesso tipo di gas) serrandolo delicatamente a battuta.
- 6 - Rimontare tutto con procedimento inverso.

IMPORTANTE! L'apparecchio **NON** deve essere, in nessun modo, trasformato da Metano a GPL o viceversa, qualsiasi tentativo di trasformazione è da considerarsi pericoloso ed il Costruttore non può essere considerato responsabile di eventuali danni a persone o cose derivanti da questa o altre manomissioni. L'apparecchio perciò deve essere assemblato **SOLO** dal Costruttore ed ordinato dall'utente direttamente per il tipo di gas che verrà utilizzato per il funzionamento.

RIMESSAGGIO E MOVIMENTAZIONE

IMPORTANTE! Spostare l'apparecchio (Fig. 12) solo dopo averlo spento, lasciato raffreddare completamente e chiuso l'alimentazione gas.

Qualora si preveda un lungo periodo di inattività dell'apparecchio (cambio di stagione o per altre cause), seguire le seguenti indicazioni:

- Riporre l'apparecchio in luoghi asciutti ed al riparo da eventuali danneggiamenti.
- Coprire **SEMPRE** il gruppo bruciatore e la base per evitare ostruzioni (ragnatele, polvere) o danneggiamenti (ammaccature, agenti atmosferici, ecc.).

IMPORTANTE! Non riporre **MAI**, assieme all'apparecchio, una o più bombole di gas che devono invece sempre rimanere in ambienti esterni ed in maniera conforme alle Leggi e Normative vigenti del Paese di utilizzo.

GARANZIA

Il vostro Apparecchio gode di una garanzia di due anni a partire dalla data di acquisto.

La garanzia copre tutti i difetti di fabbricazione con esclusione di difetti dovuti a usi diversi da quelli specificati e previsti dal Costruttore per questo apparecchio.

La ricevuta dell'acquisto o lo scontrino di cassa rappresentano l'inizio del periodo di copertura del certificato della garanzia.

Questo apparecchio non è adatto ad impieghi professionali.

L'usura, la corrosione, l'eventuale deformazione, la decolorazione o imbrunimento (in particolare dell'alluminio, delle parti satinato o del tubo in vetro) dovute al contatto con la fiamma e all'irraggiamento continuo, sono da ritenersi normali ed in nessun caso possono essere considerati difetti di fabbricazione, sono causati dalle normali condizioni di utilizzo.

Inoltre è normale che, dopo un uso prolungato, sia necessario sostituire alcune parti usurate ma utilizzando **SEMPRE** ricambi originali del Costruttore, facendo eseguire la manutenzione/riparazione da personale professionalmente Qualificato e Autorizzato dal Costruttore.

EVENTUALI ANOMALIE E RIMEDI: con telecomando.

ANOMALIA	CAUSA	RIMEDIO
Mancanza di fiamma	<ol style="list-style-type: none"> 1-Flusso alimentazione gas insufficiente (cattiva gasificazione GPL o sporczia nell'Oimpianto) o regolatore di pressione starato o guasto. 2-Flusso alimentazione gas assente (bombola esaurita o interruzione fornitura gas) oppure regolatore di pressione guasto. 3-Improvvisa raffica di vento (superiore a 3 m/s) con i pannelli copri bombola rimossi. 4-Sporczia nel circuito gas. 5-Perdite di gas. 6-collegamento bombola, aria nella tubazione 	<ol style="list-style-type: none"> 1-Pulire, tarare/sostituire. 2-Controllare/sostituire. 3-Ripristinare coperture. 4-Controllare/pulire. 5-Controllare/serrare raccordi/sostituire guarnizioni o tubazioni. 6-ripetere accensione per eliminare aria.
All'ocensione l'apparecchio non funziona l'indicatore POWER non si accende.	<ol style="list-style-type: none"> 1-Carica batteria troppo bassa, pacco batterie (B1) difettoso o poli allentati. 2-Ricevitore infrarossi (D) coperto. 3-Pulsante POWER del telecomando non è stato premuto per 2 secondi. 4-Telecomando difettoso o batterie scariche. 5-Cavi collegamento tra scheda comando anteriore e posteriore sono lenti o difettosi. 6-Schede di comando difettose. 7-Antiribaltamento guasto o pavimento con inclinazione maggiore di 15°. 	<ol style="list-style-type: none"> 1-Sostituire batterie, serrare i poli. 2-Realizzare foro per ricevitore. 3-Premere POWER per 2 secondi, rilasciare e premere di nuovo. 4-Sostituire Telecomando o Batterie. 5-Sistemare o sostituire. 6-Sostituire. 7-Sostituire, cambiare posizione apparecchio (pavimento con inclinazione minore di 15°).
Nessuna scintilla all'ocensione dell'apparecchio.	<ol style="list-style-type: none"> 1-Distanza tra il dispositivo di accensione (HV1) e la messa a massa oppure la distanza tra gli elettrodi (HD) è eccessiva. 2-La parte in ceramica del dispositivo di accensione (HV1) è rotta o difettosa. 3-Cavo alta tensione allentato, rotto o cortocircuitato. 4-Nel set pilota manca la messa a massa. 5-Scheda di comando posteriore difettosa. 	<ol style="list-style-type: none"> 1-Regolare la distanza a $4 \pm 0,5$ mm. (La resistenza del cavo deve essere collegata vicino al dispositivo d'ocensione). 2-Sostituire la parte in ceramica. 3-Riparare o sostituire. 4-Collegare a massa. 5-Sostituire.
Scintilla presente ma la fiamma pilota non si accende.	<ol style="list-style-type: none"> 1-Manca alimentazione gas. 2-Collegamento difettoso tra scheda comando anteriore e posteriore o cavi di collegamento allentati. 3-Iniettore pilota bloccato. 4-Scheda comando posteriore difettosa. 5-Valvola difettosa. 	<ol style="list-style-type: none"> 1-Controllare. 2-Riposizionare o sostituire cavi. 3-Controllare o sostituire. 4-Sostituire. Diametro ugello: GPL: 0,35 mm; METANO: 0,55 mm. 5-Sostituire.
Pilota acceso, scintille di continuo che non si arrestano (nessun rilevamento di fiamma).	<ol style="list-style-type: none"> 1-Cavi sensore fiamma (S) e dispositivo di accensione (HV) invertiti o allentati. 2-Sensore fiamma (S1) e massa sono in cortocircuito. 3-Sensore fiamma (S1) non rileva la fiamma. 4-Fiamma pilota viene bruciata all'interno del tubo pilota. 5-Scheda comando posteriore difettosa. 	<ol style="list-style-type: none"> 1-Sistemare. 2-Ripristinare la posizione corretta. 3-Ripristinare la posizione corretta. 4-Sostituire. 5-Sostituire.
Pilota acceso, il bruciatore principale non si accende.	<ol style="list-style-type: none"> 1-Cavi difettosi o i terminali allentati. 2-Ugello bruciatore principale bloccato. 3-Valvola difettosa. 4-Schede comando anteriore e posteriore difettose. 5-Telecomando difettoso. 	<ol style="list-style-type: none"> 1-Riparare o sostituire. 2-Controllare se la pressione del gas è presente, sostituire il set pilota o perforare nuovamente l'iniettore. 3-Controllare se la pressione del gas è assente, sostituire la valvola. 4-Sostituire. 5-Sostituire.
La fiamma bassa si accende; la fiamma media non si accende.	<ol style="list-style-type: none"> 1-Cavi difettosi o terminali allentati. 2-Valvola difettosa o ugello valvola bloccato. 3-Scheda comando anteriore difettosa. 4-Telecomando difettoso. 	<ol style="list-style-type: none"> 1-Riparare o sostituire. 2-Sostituire. 3-Sostituire. 4-Sostituire.
La fiamma media si accende; la fiamma bassa non si accende.	<ol style="list-style-type: none"> 1-Cavi difettosi o terminali allentati. 2-Valvola difettosa o l'ugello valvola bloccato. 3-Scheda comando anteriore difettosa. 4-Telecomando difettoso. 	<ol style="list-style-type: none"> 1-Riparare o sostituire. 2-Sostituire. 3-Sostituire. 4-Sostituire.
Durante i cicli d'ocensione, l'apparecchio non si spegne in 25 secondi.	<ol style="list-style-type: none"> 1-Scheda comando anteriore difettosa. 	<ol style="list-style-type: none"> 1-Sostituire.
La batteria del telecomando non si carica.	<ol style="list-style-type: none"> 1-La batteria si sta scaricando. 	<ol style="list-style-type: none"> 1-Sostituire.
Annerimento tubo di vetro.	<ol style="list-style-type: none"> 1-gas di qualità scadente/inadatto a stagione invernale. 2-cattivo tiraggio. 3-cilindro rete (optional) fuori posizione/deformato. 4-testa scambiatore sporca/danneggiata. 5-bruciatore sporco/danneggiato. 	<ol style="list-style-type: none"> 1-usare gas di qualità, preferibilmente propano puro. 2-particolare ventosit[®] o assenza KIT antivento. 3-riposizionare/sostituire/eliminare. 4-pulire/sostituire. 5-pulire/sostituire.
Rottura tubo di vetro *	<ul style="list-style-type: none"> - eccessivo shock termico dovuto a particolari condizioni atmosferiche. - pulizia con strumenti non idonei. - caduta accidentale dell'apparecchio. 	<ul style="list-style-type: none"> - Sostituire. - Sostituire. - Sostituire.

EVENTUALI ANOMALIE E RIMEDI: comandi manuali.

ANOMALIA	CAUSA	RIMEDIO
Mancanza di fiamma	<ol style="list-style-type: none"> 1 - insufficienza del flusso di alimentazione del gas: <ul style="list-style-type: none"> - cattiva gasificazione GPL; - cattiva gasificazione GPL con temperatura bassa. - regolatore di pressione starato o guasto. 2 - una improvvisa raffica di vento (superiore a 3 m/s). 3 - termocoppia interrotta. 4 - magnete valvola guasto. 5 - Antiribaltamento guasto o pavimento con inclinazione maggiore di 15°. 6 - sporcizia nel circuito gas. 7 - perdite di gas. 8 - pila scarica. 9 - isolamento elettrodi e/o cavi difettosi. 	<ol style="list-style-type: none"> 1- Verificare: <ul style="list-style-type: none"> - Verificare e sostituire bombola vuota; - Sostituire con bombola a gas Propano. - Regolare o sostituire. 2 - tenere l'apparecchio al riparo dal vento. 3 - Sostituire. 4 - Sostituire. 5 - Sostituire, cambiare posizione apparecchio (pavimento con inclinazione minore di 15°). 6 - Verificare e pulire accuratamente. 7 - Verificare ed eliminare la perdita. 8 - Sostituire. 9 - Sostituire.
Annerimento tubo di vetro.	<ol style="list-style-type: none"> 1-gas di qualità scadente/inadatto a stagione invernale. 2-cattivo tiraggio. 3-cilindro rete (optional) fuori posizione/deformato. 4-testa scambiatore sporca/danneggiata. 5-bruciatore sporco/danneggiato. 	<ol style="list-style-type: none"> 1-usare gas di qualità, preferibilmente propano puro. 2-particolare ventosità o assenza KIT antivento. 3-riposizionare/sostituire/eliminare. 4-pulire/sostituire. 5-pulire/sostituire.
Rottura tubo di vetro *	<ul style="list-style-type: none"> - eccessivo shock termico dovuto a particolari condizioni atmosferiche. - pulizia con strumenti non idonei. - caduta accidentale dell'apparecchio. 	<ul style="list-style-type: none"> - Sostituire. - Sostituire. - Sostituire.
Luci LED non si accendono	<ul style="list-style-type: none"> - interruttore su OFF. - KIT luci guasto. - KIT luci non montato correttamente. - appena acceso (mod. SEEBECK) - apparecchio troppo caldo, 85°C (mod. SEEBECK) 	<ul style="list-style-type: none"> - Posizionare su ON. - Sostituire. - Verificare collegamenti. - attendere MIN 5 minuti (mod. SEEBECK) - attendere che si raffreddi (mod. SEEBECK)

*Rottura tubo di vetro

Le caratteristiche tecniche del tubo di vetro sono particolari e tali da consentire la resistenza a shock termici dovuti a normali sbalzi di temperatura, pioggia o umidità.

Nonostante la scelta di questo materiale (Borosilicato), possono però verificarsi rotture improvvise del tubo dovute a particolari eventi climatici e/o sbalzi termici eccessivamente concentrati.

IMPORTANTE! Questa rottura del tubo (crepa) non provoca danni a persone o cose nelle immediate vicinanze dell'apparecchio. IMPORTANTE! L'eventuale rottura del tubo, nell'immediato non impedisce il funzionamento dell'apparecchio ma in quanto particolare danneggiato, dev'essere sempre sostituito per garantire il corretto funzionamento.

RECEIPT OF THE PRODUCT

The appliance is supplied protected by a cardboard package containing:

- n.1 Unit
- n.1 Remote control std (remote control model only)
- n.1 Hat + fixing knobs
- n.3 Anti-slip and anti-scratch feet
- n.1 Tank locking strap
- n.1 Tank locking side bar
- n.1 Envelope with documents:
 - n.1 Instructions booklet
 - n.1 Certificate of Guarantee (only for Italy market)
 - n.1 Warranty labels (only for Italy market)

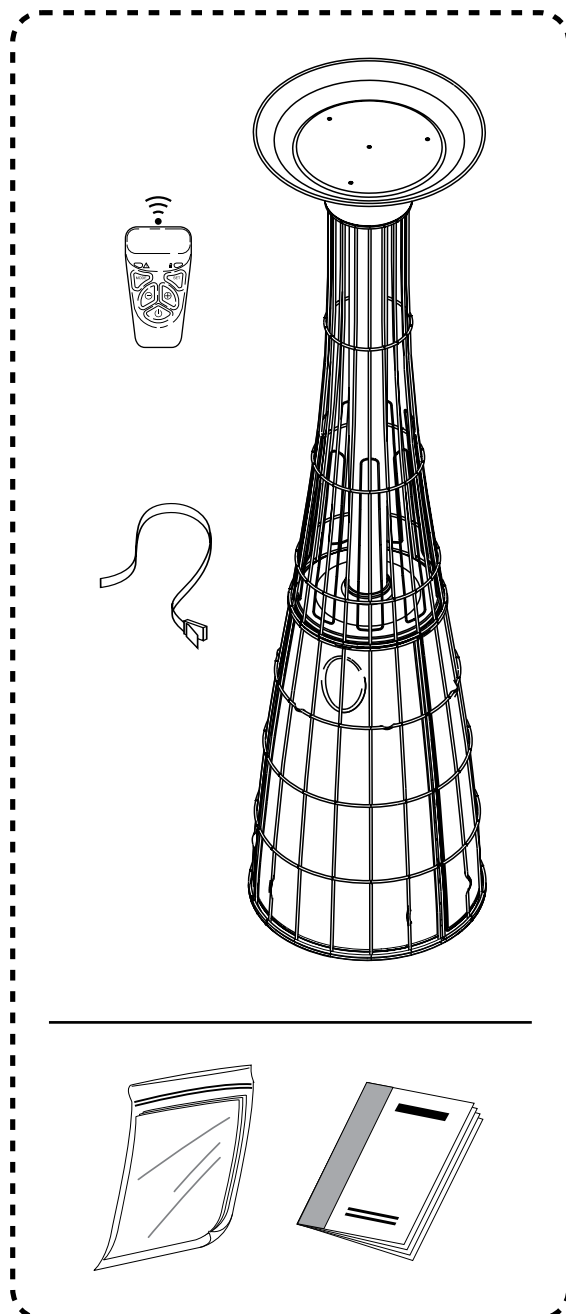

index

THE REMOTE CONTROL

GENERAL DESCRIPTION

ASSEMBLY

START-UP

SWITCH-OFF

MAINTENANCE

STORAGE

WARRANTY

TROUBLESHOOTING

CAREFULLY LOOK AFTER THIS BOOKLET FOR THE ENTIRE LIFE OF THE APPLIANCE AND REQUEST A NEW ONE IN CASE OF DAMAGE OR LOSS!

IMPORTANT! SHOULD THE PARTS BE DAMAGED, DO NOT GO AHEAD WITH ASSEMBLY!

IMPORTANT! This appliance must be installed in compliance with the Regulations, Laws and Standards applicable in the Country of use. Install the appliance outdoors in a well ventilated area, the area around the appliance must have an open side of MIN 25% of the total area, the use must comply with the instructions provided by the manufacturer. Refer to the instructions before installing and using the appliance.

IMPORTANT! ALL the maintenance, repair or modification operations **MUST** be performed by professionally qualified and certified personnel and always using the Manufacturer's original spare parts.

IMPORTANT! This gas-fuelled appliance is a heat generator intended only for the use for which it was designed and certified (with room temperature NOT below 0°C for Remote-controlled mod.), or as an appliance for heating open, ventilated or outdoor environments. All other uses are to be deemed improper and therefore hazardous. The Manufacturer disclaims all liability for any injury to persons or animals or damage to things caused by improper use.

IMPORTANT! If exposed to violent gusts of wind, provide adequate anchorage to the slab.

IMPORTANT! OPERATION IN CLOSED ENVIRONMENTS IS FORBIDDEN: OFFICES, INSIDE HOMES, STABLES, ANIMAL FARMS, PLACES NEAR GAS VAPOURS OR POTENTIALLY INFLAMMABLE DUSTS AND/OR EXPLOSIVES, ETC.

IMPORTANT! Carefully follow ALL the instructions and precautions indicated in this booklet (concerning INSTALLATION, USE and MAINTENANCE). Failure to abide by these instructions could cause malfunctions and or endanger people, animal and things.

IMPORTANT! THIS APPLIANCE IS GAS FUELLED AND PARTS OF IT BECOME HEATED. CONSEQUENTLY, KEEP IT OUT OF REACH OF CHILDREN.

IMPORTANT! NEVER move the appliance with the burner still operating.

IMPORTANT! ALWAYS COMPLY WITH SAFETY DISTANCES FROM OBJECTS OR INFLAMMABLE MATERIALS(Fig. 2).

IMPORTANT! TO ASSEMBLE AND USE, ABIDE BY THE FIRE-FIGHTING AND ACCIDENT-PREVENTION REGULATIONS OF THE COUNTRY WHERE THE APPLIANCE IS USED.

IMPORTANT! DO NOT use the appliance set for LPG in basements or cellars.

IMPORTANT! The appliance made to use LPG, CANNOT be fed with or modified to use natural gas and vice versa.

IMPORTANT! MODIFYING the appliance is absolutely forbidden except ONLY in those cases indicated and authorised by the Manufacturer.

IMPORTANT! Fit the gas pressure regulator on the cylinder (fixed-setting type) in conformity with the TECHNICAL DATA and GAS SETTING plates on the appliance (Tab. 1).

IMPORTANT! Every time the cylinder is changed and periodically, using soapy water or equivalent, make sure there are NO gas leaks from the pipes, from the cylinder connections, gas distribution connections and gas connection with the appliance. Replace the seal every time the cylinder is changed and periodically check the state of wear, efficiency, tube expiry data and all the connections.

IMPORTANT! Before making the connection, make sure the hose connector provided is in conformity with the Regulations applicable in the Country of use.

IMPORTANT! Before proceeding with assembly operations, make sure all the parts making up the appliance are suitable for the type of gas and pressures according to the Regulations applicable in the Country of use.

GENERAL DESCRIPTION

Due to its specific type of operation with direct and reflected irradiance, this appliance approximately heat up a surface of 13 m² with a range of action of 2 meters. The weather of your specific region could influence the device efficiency, as the appliance position (totally or in part open space) as your subjective heating feelings. The heating feeling substantially increases close to the appliance.

The appliance is very simple to use and built according to CE safety standards. It has been tested, approved and controlled by the Notified Approval Institute to which the Manufacturer has always entrusted most of its certifications in the gas industry.

Types of installation:

- MOBILE, with the base free of restraints using the trolley (optional), with LPG fuel only (tank).
- FIXED, with the base fastened to the floor (this type of installation must be carried out only by professionally skilled personnel), using Propane/Butane gas (large tank) or natural mains gas.

ASSEMBLY

Take all the parts making up the appliance out of the packaging, with special care given to the burner unit (Fig. 3).

Check the integrity and the conformity of the contents of the packaging (the latter must be disposed of according to applicable regulations):

A - Mod. with manual controls

- Appliance with carrying structure and special-glass pipe;
- Hose connection (make sure this complies with applicable regulations);
- Cover dish;
- Multilingual instruction booklet;
- Warranty Certificate.

B - Mod. with Remote Control

- Appliance with carrying structure and special-glass pipe;
- Hose connection (make sure this complies with applicable regulations);
- Cover dish;
- Multilingual instruction booklet;
- Warranty Certificate.

IMPORTANT! Always wear individual hand protection gear during appliance assembly and positioning. Use the special accessory for moving (Fig. 3, Fig. 12) to prevent cuts and burns.

ASSEMBLY OPERATIONS (MOBILE type with LPG tank):

Before starting assembly operations, remove any guards.

1 – Delicately place the structure on the ground and fit the cover dish (Fig. 3: 2).

2 – Remove the side panels (Fig. 3) and position the tank on the base plate (Fig. 3).

3 – Fit the gas pressure regulator on the cylinder (fixed-setting type) in conformity with the TECHNICAL DATA and GAS SETTING plates on the appliance.

4 – Purchase the connector and the rubber connection hose separately. These must be of the type and materials required by the Regulations of the Country of use (if those already provided do NOT conform).

The threaded end part, meaning the adapter (Fig. 9: 4) permits various kinds of connections.

IMPORTANT! two types of adapters exist, one left turning (SWITZERLAND, AUSTRIA, GERMANY and LUXEMBOURG) and one right turning (all other countries).

CASE A (Fig. 9: A) 1/4" gas left turning: fit the rubber hose (1), featuring a specific threaded connector (SUPPLIED). This solution is suitable for SWITZERLAND, AUSTRIA, GERMANY and LUXEMBOURG.

CASE B (Fig. 9: B) 1/4" right turning: fit the rubber hose (6) purchased separately (if that already provided does NOT comply) directly on the threaded 1/4" GAS right turning connection (4) of the end part ; now fit the rubber hose (8- MAX Length = 1.5 m) using the clamp provided (6).

5 – Fasten the lower part of the gas connection hose to the regulator (Fig. 9: 2) on the tank (Fig. 9: 3). Connect the other end of the gas hose to the connection.

6 – Before making the connection, check to see whether the gas diaphragm (Fig. 9: 5) must be fitted on the entry connector (Fig. 9: 4) (solution valid for SWITZERLAND, AUSTRIA, GERMANY and LUXEMBOURG - see Tab.).

IMPORTANT! DO NOT FIT the diaphragm on appliances fuelled with gas G30/G31 at 29-37 mbar.

IMPORTANT! ONLY FIT the diaphragm in case of operation with supply pressure 50 mbar (Switzerland, Austria, Germany, Luxembourg). Check the correct type as specified and shown on Tab..

7 – Delicately tilt the appliance, position the cover dish (Fig. 3: 2) and fasten in position with the knobs provided (Fig. 3: 1) and return the appliance to vertical position.

IMPORTANT! NEVER rest the top end of the appliance on the ground, especially when the cover dish is fitted to avoid damaging the gas seals, the glass pipe or obstructing the gas pipe.

8 – Connect the gas supply pipe to the bottom part of the connection (already fitted) (Fig. 7 and 8: 12).

ASSEMBLY PHASES (FIXED type, on ground or floor, with LPG tank or mains gas supply):

IMPORTANT! If the appliance is used with LPG at 50 mbar (for SWITZERLAND, AUSTRIA, GERMANY and LUXEMBOURG), fit the conforming diaphragm, see Technical Data table.

1 – Delicately rest the structure on the ground and fit the cover dish (Fig. 3: 2).

IMPORTANT! NEVER rest the top end of the appliance on the ground, especially when the cover dish is fitted, to prevent damaging the gas seals, the glass pipe or obstructing the gas pipe.

2 – Position the appliance taking into account the position of the supply pipe and remove the side panels (Fig. 3).

3 – Mark the position of the fastening holes on the ground.

4 – Fasten the structure to the ground using anchor bolts (Fig. 11: 1, NOT provided) suitable for the type of floor, making use of the holes (Fig. 11: 2) made in the tank support base.

5 – Separately purchase the connector and connection pipe, of a type and material suitable for the Regulations of the Country of use, and connect directly on the “ ” right-threaded GAS connector (4) on the end part of the coupling, and then fasten the rubber hose (8 with MAX length = 1.5 m) using a clamp (7).

6 – Before making the connection, check to see whether the gas diaphragm (Fig. 9: 5) needs fitting on the inlet connection (Fig. 9: 4) (solution valid for SWITZERLAND, AUSTRIA, GERMANY and LUXEMBOURG - see Tab.).

IMPORTANT! DO NOT FIT the diaphragm on appliances fuelled with gas G30/G31 at 29÷37 mbar.

IMPORTANT! ONLY FIT the diaphragm in case of operation with supply pressure at 50 mbar (Switzerland, Austria, Germany, Luxembourg). Now check the correct type as indicated and illustrated in Tab..

7 – Make sure the type of gas and the supply pressure correspond to those on the plate (see Table), if necessary fit a pressure reducer/regulator (NOT supplied).

8 - Purchase the connector and the rubber connection hose separately. These must be of the type and materials required by the Regulations of the Country of use (if those already provided do NOT conform).

IMPORTANT! Make sure the supply pipe and gas connector comply with the Standards required by the country of use.

9 – Connect the gas supply pipe to the lower part of the connector (already fitted) (Fig. 7 and 8: 12).

Fitting the battery (for electronic Pilot ignition):

1 – remove the tank cover side panel (Fig. 3);

2 – after locating the battery cylinder (Fig. 4: 1), remove the cover (Fig. 4: 2) and fit the battery Type AA (Fig. 4: 3) respecting the right polarity.

3 – fit everything back correctly in the opposite sequence.

START-UP

IMPORTANT! USE OF THIS PRODUCT IN CLOSED CAN ‘BE A SOURCE OF DANGER AND’ PROHIBITED.

IMPORTANT! Remove all the protective films if fitted.

IMPORTANT! Use LPG tanks taking into account the size of the tank compartment (Fig. 3).

IMPORTANT! To prevent any blaze-ups due to gas accumulation, allow 1 or 2 minutes to pass before repeating the ignition procedure.

NOTE: when first igniting, due to the air in the pipes, the pilot flame tends to go out. Wait a while before attempting to ignite again (at most 2 or 3 times) until the flame stabilises! If the fault continues, try and identify the cause, see Troubleshooting Section.

- If the pilot should accidentally go out, the incorporated safety device will automatically interrupt the gas supply.

- If the flame goes out for want of gas, the gas flow is interrupted (for example when the gas cylinder is empty).

- In both cases, you must wait a few minutes before restarting the heater. Then repeat the operations mentioned in points 1 and 2.

- Do not try to restart the heater time and again; if the heater does not work, you should check whether ALL operations have been carried out correctly.

IMPORTANT! NEVER start the appliance without first fitting the cover dish and fully completing assembly. The burner unit and the glass pipe must NEVER be covered or partially covered.

IMPORTANT! DO NOT cover the appliance if this has only just been switched off. Wait for it to cool down.

IMPORTANT! Protect the appliance against knocks. Always place the appliance on fairly flat surfaces to prevent it overturning (gradient < 10°) and on non-inflammable surfaces (wood, linoleum, synthetic floors, etc).

IMPORTANT! The appliance is equipped with a safety device (Fig. 16) that extinguishes the flame in case of surface with slope greater than 15°.

IMPORTANT! WHEN FIRST STARTED – IN THE OPEN AIR OR WELL-VENTILATED ENVIRONMENT – THE APPLIANCE COULD GIVE OFF VAPOURS OR SMELLS FOR A SHORT TIME.

IMPORTANT! Do not block the openings provided for ventilation of the cylinder holder and the burner assembly.

IMPORTANT! CLOSE VALVE MAIL ON THE BOTTLE AFTER USE.

Power adjustment can also be made during appliance operation:

- MANUAL mod. (Fig. 5), by means of the ignition and adjustment knob.

- REMOTE CONTROL mod. (Fig. 6), by means of the remote control and with the button located on the control unit.

IMPORTANT! If the appliance is fuelled by LPG in the open air and with temperatures below 2°C the use of Propane gas is recommended.

Ignition – MANUAL mod.

Regulation sequence, turn knob: OFF, spark ON, MIN and MAX;

1 – Make sure the ignition/regulation knob (Fig. 3) is in OFF position (Fig. 5: 1) and open the gas supply tap.

2 – Push and turn the ignition/regulation knob (Fig. 5) anticlockwise. The spark discharge and gas opening for pilot ignition will

start automatically.

Once the flame has ignited, continue to press the knob for about 15 seconds to allow the thermocouple to heat up and keep the valve open. At this point, simply regulate the burner power:

Ignition – REMOTE CONTROL mod.

--- CONTROL UNIT

1 - insert the batteries in the electronic control unit on the appliance (Fig.4).

IMPORTANT: the remote control to be able to work must be recognized by the control unit on the appliance, the recognition operation is carried out by the Manufacturer and can be re-executed by the final customer.

2 - switch on the control unit, switch on (Fig.15: 4), the red LED lights up for 3 seconds (Fig.15: 5) and then goes off. 3 - press the On / Off button for 2 “(Fig.15: 2), then release the button as soon as the red LED lights up.

4 - the red LED lights up intermittently (start of the ignition cycle), if there are no problems, the appliance is switched on to MIN power. If the appliance does not switch on after several attempts in automatic mode, the red LED stays on steady to indicate the blocking status, at this point check: electrode, gas supply, etc. To exit the lock state, simply press the On / Off button (Fig.15: 2).

6 - adjust the desired flame height (7 steps for 7 different heights), using the keys (Fig.15: 1 or 3). Each time you press the button (Fig.15: 1 or 3) it corresponds to a different height. Keep the “-” key pressed to lower the flame immediately to the MIN, keep the “+” key pressed to raise the flame immediately to the MAX.

--- RECOGNITION AND USE OF THE REMOTE CONTROL

IMPORTANT: each remote control commands only one device, after being recognized by a device.

IMPORTANT: the remote control to be able to control the appliance must be recognized by the control unit, the recognition operation is not carried out by the Manufacturer but must be carried out by the end customer.

IMPORTANT: if the two sides are not touched, the remote control does not work (the green light does not come on) to prevent accidental switching on of the appliance.

1 - insert the batteries in the remote control (Fig.4).

2 - hold the remote control by always touching the two sides (Fig.10), the green LED flashes to indicate that the remote control is not coupled to any device.

3 - keep the “+ and -” keys pressed together on the control unit (the remote starts to emit a sound), as soon as the red LED on the control unit starts to flash, press the On / Off button for 2 “(Fig.15: 2) .

4 - press the “SET” key on the remote control for 3 “(Fig.15: 7), the green LED stays on steady, confirming that the device has been recognized.

5 - keep the On / Off button on the remote control pressed for 3 “(Fig.15: 9) to switch on the appliance, the red LED on the remote control flashes to signal the start of the ignition cycle.

--- RESET remote control

1 - press the “SET” button on the remote control for about 10 “, until the red and green LEDs light up and flash simultaneously (Fig.15: 6 and 12) then remove the batteries and reinsert them after about 5”.

IMPORTANT! If the appliance is switched on by the remote control, keep the On / Off button pressed for 3 “(Fig.15: 9), if you click the button for 1” or 2 “the appliance will not switch on and goes into block. The device automatically exits the blocking state after about 10 “.

IMPORTANT! The fast replacement of the remote control batteries does not cancel the recognition operation between the control unit and the remote control (if already done).

IMPORTANT! The “AUX” button on the remote control (Fig.15: 11) does not activate any additional components for this appliance.

IMPORTANT! If the pilot flame goes out, accidentally or due to lack of gas, the gas supply will be automatically interrupted by means of the installed safety device.

IMPORTANT! Avoid repeated ignition attempts: if the appliance does not operate immediately, make sure ALL the installation operations have been performed correctly.

IMPORTANT! During operation and also after switch off, DO NOT TOUCH the protection grilles, the burner unit, the glass pipe and the cover dish. These are hot and could cause burns.

SWITCHING OFF

A - MANUAL mod.:

1 – Remove the side cover (Fig. 3).

2 – Turn the control knob clockwise, returning this to position “0” (Fig. 5: 1).

3 – Correctly fit the side cover back on in reverse sequence.

B – REMOTE CONTROL Mod.:

1 – Press the ON/OFF button on the remote control (Fig. 6) or on the control unit on board the appliance (Fig. 6).

2 – Remove the side cover (Fig. 3) and close the gas supply tap.

IMPORTANT! IF THE APPLIANCE IS NOT USED FOR A LONG PERIOD, REMOVE THE IGNITION BATTERIES (Fig. 4: 3), OF THE REMOTE CONTROL AND OF THE REMOTE CONTROL UNIT (Fig. 4: 3) FROM THEIR HOUSING, TO PREVENT CORROSIVE LIQUID LEAKING OUT AND CAUSING DAMAGE.

MAINTENANCE

IMPORTANT! Before performing any type of maintenance, make sure the gas supply tap and/or burner supply tap are closed.

REPLACING THE BOTTLE

The gas bottle must be replaced in open or abundantly ventilated areas, away from any source of flames or sparks such as: candles, cigarettes, other appliances that may produce flames or sparks.

- 1 - Make sure the appliance is completely cold;
- 2 - Remove the tank cover side panel (Fig 3);
- 3 - Remove the cylinder from the cylinder holder;
- 4 - Disconnect the pressure regulator from the cylinder valve;
- 5 - Check the state of efficiency of the gas supply pipe visually (presence of cracks) and checking the expiration date stamped;
- 6 - Check the efficiency of the regulator while verifying the presence and condition of the seal gas (if replacement is recommended at each change cylinder);
- 7 - Connect the new bottle and store it in the compartment;
- 8 - Check the perfect gas circuit with soapy water or specific products;
- 9 - Replace the side panel.

IMPORTANT! After replacement of the cylinder, the first attempts at ignition may occur with longer times due to the possible presence of air in the pipeline. Do not obstruct the ventilation slots in the cylinder compartment.

Maintenance concerns:

Cleaning the inside of the glass pipes: use a non-metal pipe-brush (optional) to remove traces of dirt and/or soot.

IMPORTANT! Dry clean with a soft cloth. The use of liquid products could create deposits and/or encrustations that are hard to eliminate.

- Cleaning the outside of the appliance (use a soft cloth and neutral cleaning products and avoid pouring these directly on the part to be cleaned).
- Control or replacement of the rubber gas hose (max L = 1.5m), whenever damaged and according to the schedule provided by Laws and Standards applicable in the Country of use.
- Checking the integrity of all the parts making up the appliance; in case of wear or breakage, only replace with the Manufacturer's original spare parts.
- replacing batteries for electronic ignition or in the Remote Control unit (Fig. 4).

NOZZLE REPLACEMENT (by professionally qualified personnel)

- 1 – Remove the tank cover side panel (Fig. 3);
- 2 – Loosen the retention screws (Fig. 7: 1) of the tap and burner drawer (Fig. 7: 2).
- 3 – Move the burner unit (Fig. 7: 4) so as to make the nozzle accessible.
- 4 – locate the nozzle (Fig. 7: 5), unscrew it delicately from its housing, and replace it, being **VERY CAREFUL NOT TO DAMAGE THE THREADED PARTS**.
- 5 – Fit the new nozzle back on (always for the same type of gas) and delicately fully tighten.
- 6 – Fit everything back on in the reverse sequence.

IMPORTANT! The appliance **MUST NOT** under any circumstances, be transformed from Natural Gas to LPG or vice versa. Any attempt at transformation is hazardous and the Manufacturer disclaims all liability in the event of any injury to persons or damage to things deriving from this operation or any other tampering. The appliance must therefore **ONLY** be assembled by the Manufacturer and ordered by the user directly for the type of gas to be used to fuel it.

STORAGE AND HANDLING

IMPORTANT! Moving the unit (Fig. 12) just after turning it off, let it cool completely closed and the gas supply.

If the appliance is not used for a long time (change of season or other reasons), follow the instructions below:

- Store the appliance in a dry place, protected against any possible damage.
- **ALWAYS** cover the burner unit and base to avoid obstructions (cobwebs, dust) or damage (denting, weather conditions, etc.).

IMPORTANT! NEVER store the appliance together with one or more gas tanks. These must always be kept in outside premises and in conformity with the Law and Regulations applicable in the Country of use.

WARRANTY

Your appliance is covered by a two-year warranty starting on the day of purchase.

The warranty covers all manufacturing faults except those caused by use of the appliance in a way different to that specified and intended by the Manufacturer.

The warranty starts on the date indicated on the purchase and cash receipt.

This appliance is not intended for professional uses.

Wear, corrosion, any deformation, decolouring or burnishing (especially of aluminium, satin-finish parts or the glass pipe) due to contact with the flame and continuous heat radiation are to be considered normal and under no circumstances can be considered manufacturing defects. These are caused by normal wear and tear.

It is also normal, after prolonged use, for worn parts to be replaced **ALWAYS** using the Manufacturer's original spare parts and having maintenance/repairs done by professionally-qualified personnel authorised by the Manufacturer.

TROUBLESHOOTING: with remote control.

FAULT	CAUSE	REMEDY
No flame	1-Not enough gas supply (bad LPG gasification or dirt in system) or pressure regulator not set properly or faulty. 2-No gas flow (tank empty or interruption in supply) or pressure regulator faulty. 3-Sudden gust of wind (above 3 m/s) with gas tank panels removed. 4-Dirt in gas circuit. 5-Gas leaks. 6-cylinder connection, air in pipe	1-Clean, set / replace. 2-Check / replace. 3-Replace panels. 4-Check / clean. 5-Check/tighten connections/replace seals or pipes. 6-repeat ignition to eliminate air.
When ignited the appliance does not work, The POWER indicator does not come on.	1-Battery charge too low, battery pack faulty (B1) or poles loose. 2-Infra-red receiver (D) covered. 3-The POWER button of the remote control has not been pressed for 2 seconds. 4-Remote control faulty or batteries low. 5-Connection cables between front and rear control boards loose or faulty. 6-Control boards faulty. 7-Dump-switch failure or the floor with inclination greater than 15°.	1-Replace batteries, tighten poles 2-Make hole for receiver. 3-Press POWER for 2 seconds, release and press again. 4-Replace Remote Control or Batteries 5-Remedy or replace. 6-Replace. 7-Replace, change position (floor with inclination less than 15°).
No spark when the appliance is started.	1-Distance between the ignition device (HV1) and the earth connection or the distance between the electrodes (HD) is excessive. 2-The ceramic part of the ignition device (HV1) is broken or faulty. 3-High-voltage cable loose, broken or short-circuited. 4-No earth connection in pilot set. 5-Rear control board faulty.	1-Regulate the distance to 4 ± 0.5 mm. (The cable resistance must be connected close to the ignition device). 2-Replace the ceramic part. 3-Repair or replace. 4-Make earth connection. 5-Replace.
Spark ok but pilot flame does not come on.	1-No gas supply. 2-Connection faulty between front and rear connection boards or power cables loose. 3-Pilot injector blocked. 4-Rear control board faulty. 5-Valve faulty.	1-Check. 2-Reposition or replace cables. 3-Check or replace. Nozzle diameter: LPG: 0.35 mm; NATURAL GAS: 0.55 mm. 4-Replace. 5-Replace.
Pilot flame on, sparks continue without stop (no flame detection).	1-Flame sensor cables (S) and ignition device (HV) switched over or loose. 2-Flame sensor (S1) and earth short circuited. 3-Flame sensor (S1) fails to detect flame. 4-Pilot flame burns inside pilot pipe. 5-Rear control board faulty.	1-Put right. 2-Restore correct position. 3-Restore correct position. 4-Replace. 5-Replace.
Pilot flame on, the main burner does not come on.	1-Cables faulty or terminals loosened. 2-Main burner nozzle blocked. 3-Valves faulty. 4-Front and rear control boards faulty. 5-Faulty remote control.	1-Repair or replace. 2-Check gas pressure, replace pilot set or perforate injector again. 3-Check gas pressure, replace valve. 4-Replace. 5-Replace.
The low flame comes on; the medium flame does not.	1-Cables faulty or terminals loose. 2-Valve faulty valve nozzle blocked. 3-Front control board faulty. 4-Faulty remote control.	1-Repair or replace. 2-Replace. 3-Replace. 4-Replace.
The medium flame comes on; the low flame does not.	1-Cables faulty or terminals loose. 2-Valve faulty valve nozzle blocked. 3-Front control board faulty. 4-Remote control faulty.	1-Repair or replace. 2-Replace. 3-Replace. 4-Replace.
During the ignition cycles, the appliance does not go off in 25 seconds.	1-Front control board faulty.	1-Replace.
The remote control battery is down.	1-The battery is failing.	1-Replace.
Blackening of glass pipe	1-poor quality gas or gas unsuitable for winter 2-bad draught. 3-mains cylinder (optional) out of position/deformed. 4-exchanger head dirty/damaged. 5-burner dirty/damaged.	1-use quality gas, preferably pure propane. 2-particularly windy or no wind-protection KIT. 3-reposition/replace/eliminate. 4-clean/replace. 5-clean/replace.
Glass pipe breakage	- excessive thermal shock due to particular weather conditions. - cleaning with unsuitable instruments. - accidental fall of appliance.	- Replace. - Replace. - Replace.

TROUBLESHOOTING: manual controls.

FAULT	CAUSE	REMEDY
No flame	<ol style="list-style-type: none"> 1 – non enough gas supply flow: - bad LPG gasification; - bad LPG gasification with low temperature. - pressure regulator wrongly set or faulty. 2 – sudden gust of wind (above 3 m/s). 3 – thermocouple interrupted. 4 – valve magnet faulty. 5 - Dump-switch failure or the floor with inclination greater than 15%. 6 – dirt in gas circuit. 7 – gas leaks. 8 – battery low. 9 – isolation of electrodes and/or faulty cables. 	<ol style="list-style-type: none"> 1 - Check: - Check and replace empty tank; - Replace with Propane gas tank. - Regulate or replace. 2 – keep appliance out of wind. 3 - Replace. 4 - Replace. 5 - Replace, change position (floor with inclination less than 15%). 6 - Check and clean carefully. 7 - Check and eliminate leak. 8 - Replace. 9 - Replace.
Blackening of glass pipe	<ol style="list-style-type: none"> 1-poor quality gas or gas unsuitable for winter 2-bad draught. 3-mains cylinder (optional) out of position/deformed. 4-exchanger head dirty/damaged. 5-burner dirty/damaged. 	<ol style="list-style-type: none"> 1-use quality gas, preferably pure propane. 2-particularly windy or no wind-protection KIT. 3-reposition/replace/eliminate. 4-clean/replace. 5-clean/replace.
Glass pipe breakage	<ol style="list-style-type: none"> 1 - excessive thermal shock due to particular weather conditions. 2 - cleaning with unsuitable instruments. 3 - accidental fall of appliance. 	<ol style="list-style-type: none"> 1 - Replace. 2 - Replace. 3 - Replace.
LED lights do not light up	<ol style="list-style-type: none"> 1 - Switch to OFF 2 - Light kit failure 3 - Light kit is not fitted properly 4 - Just turned on (mod. Seebeck) 5 - Device too hot, 85 ° C (mod. Seebeck) 	<ol style="list-style-type: none"> 1 - Turn ON 2 - replace 3 - Check links 4 - Wait 5 minutes MIN (mod. Seebeck) 5 - Wait for it to cool down (mod. Seebeck)

* Glass pipe breakage

The technical features of the glass pipe are particular and such as to permit resistance to thermal shocks caused by normal temperature fluctuations, rain or damp.

Despite the choice of this material (Borosilicate), sudden pipe breakages can occur as a result of particular weather conditions and/or excessively concentrated temperature fluctuations.

IMPORTANT! This pipe breakage (crack) does not cause injury to people or damage to things in the immediate vicinity of the appliance.

IMPORTANT! Any pipe breakage does not, in the short term, prevent the appliance from operating, but being a damaged part, it must be replaced to ensure correct operation.

PERCEPCIÓN DEL PRODUCTO

El aparato está protegido por un contenido de cartón y cartón:

- n.1 unidad
- n.1 Télécommande standard (modèle avec télécommande uniquement)
- n.1 Chapeau + boutons de fixation
- n.3 pieds antidérapants et anti-rayures
- n.1 sangle de verrouillage du réservoir
- n.1 barra latérale de verrouillage du réservoir
- n.1 Enveloppe avec documents:
 - n.1 instrucciones du livret
 - n.1 Certificat de garantie (pour marché italien)
 - n.1 Étiquettes de garantie (pour marché italien)

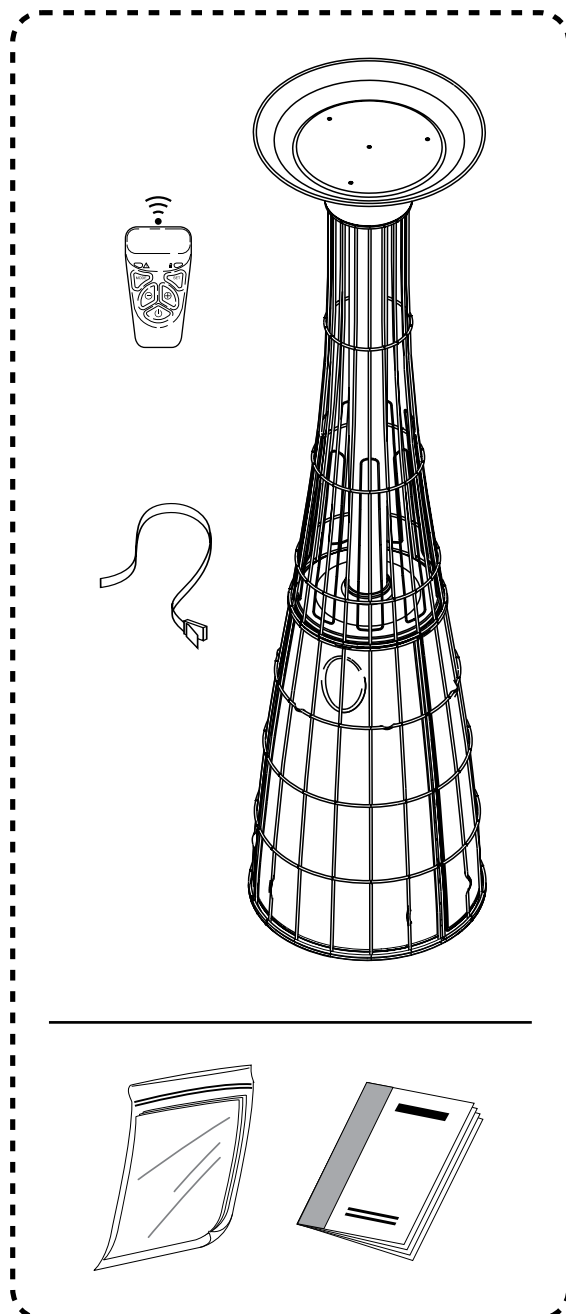

índice

EL MANDO A DISTANCIA

DESCRIPCIÓN GENERAL

MONTAJE

PUESTA EN MARCHA

APAGADO

MANTENIMIENTO

ALMACENAJE Y MANEJO

GARANTÍA

POSIBLES ANOMALÍAS Y SOLUCIONES

Conserve cuidadosamente las presentes instrucciones durante toda la vida del aparato y solicite unas nuevas en caso de extravío de éstas.

Importante: En caso de haber piezas dañadas no proceda al montaje del conjunto.

Importante: Este aparato deberá ser instalado de conformidad con todas las leyes y normas vigentes del lugar en el que deba ser instalado. Instale el aparato al aire libre en un área bien ventilada, el área alrededor del aparato debe tener un lado abierto de MIN 25% de la superficie total, el uso debe cumplir con las instrucciones proporcionadas por el fabricante. Consultar las instrucciones antes de instalar y utilizar el aparato.

Importante: todas las operaciones de mantenimiento, reparación o modificación deben ser efectuadas por personal cualificado profesionalmente y debidamente autorizado y utilizando siempre recambios originales.

Importante: Este aparato está alimentado por gas yes u generador de calor destinado únicamente al uso para el cual ha sido concebido y certificado (con temperatura ambiente no inferior a los 0°C para modelos con mando a distancia) Se trata de un aparato para calentar en espacios abiertos y bien ventilados o exteriores. Cualquier otro uso debe ser considerado impropio y peligroso. El fabricante no podrá ser considerado responsable de daños a personas, animales o cosas debidos al uso inadecuado del aparato.

IMPORTANTE! En caso de exposición a violentas ráfagas de viento, proporcionar un anclaje adecuado a la losa.

Importante: está prohibido el funcionamiento del aparato en ambientes cerrados como oficinas, en el interior de habitaciones, establos y en proximidad de vapores de gas o polvos potencialmente inflamables o explosivos, etc.

Importante: Seguir escrupulosamente las presentes instrucciones y advertencias del presente documento (relativas al montaje, uso y mantenimiento). La no observancia de las presentes instrucciones podrían resultar peligrosas para personas, animales o cosas.

Importante: este aparato funciona a gas y se calienta, por lo que debe mantenerse lejos del alcance de los niños.

Importante: es absolutamente necesario respetar las distancias de seguridad a objetos o sustancias inflamables (fig. 2)

Importante: para el montaje y uso es necesario atenerse a las normas contra incendios y de prevención de accidentes del lugar en el cual se haya instalado el aparato.

Importante: no utilizar el aparato con funcionamiento con GPL en locales semi enterrados o sótanos.

Importante: los aparatos suministrados por el fabricante para funcionamiento para GPL no podrán ser alimentados o transformados para funcionar con gas metano y viceversa.

Importante: está absolutamente prohibido modificar el aparato salvo en casos previstos por el fabricante.

Importante: montar sobre la bombona el regulador de presión de gas correspondiente y que fija la legislación vigente y suministra el ente oficial correspondiente. Deben tenerse en cuenta los datos técnicos e indicaciones de las tablas 1.

Importante: cada vez que se cambie la bombona y de forma periódica será necesario verificar con agua jabonosa o con un producto equivalente que no haya pérdidas de gas en ninguna de las juntas ni en los tubos. Cada vez que se sustituya la bombona de gas y de forma periódica deberán comprobarse el estado de todos los elementos del aparato y su perfecto funcionamiento.

Importante: antes de efectuar la conexión y puesta en marcha del aparato debe comprobarse que todas las piezas que se utilizan correspondan a la normativa del lugar de uso del aparato.

Importante: antes de proceder a la operación de montaje debe verificarse que todas las partes componentes del aparato sean las adecuadas para el tipo de gas y presión previstos.

DESCRIPCIÓN GENERAL

Por su tipo de operación a la luz solar directa y de reflexión, este dispositivo ejerce su influencia en un área de unos 13 m², con un alcance de unos 2 m. El área afectada y la eficiencia de la calefacción varía dependiendo del clima y las condiciones meteorológicas en la región de destino final, la ubicación del dispositivo (medio ambiente completamente abierto o parcialmente cubierto por una o más partes) y la percepción subjetiva de calor. La sensación de calor, aumentos mensurables totalmente subjetivos y no mucho más cerca de la llama.

El aparato tiene un funcionamiento muy simple y está construido según normas de seguridad CE y ha sido probado y homologado por ente oficial.

Tipología de instalación:

Móvil con la base libre para poder ser desplazado de forma opcional y alimentado exclusivamente con bombonas de gas GPL. Fijo con la base fijada al pavimento (esta instalación puede ser realizada únicamente por personal debidamente autorizado y cualificado), utilizando en su caso gas propano o gas natural.

MONTAJE

Desembalar todas las piezas que forman parte del aparato prestando especial atención al grupo del quemador (fig. 3).

Verificar la integridad y conformidad del contenido del embalaje.

A – Modelo con mando manual.

- Aparato con estructura móvil y tubo de cristal especial
- Conexión porta goma (verificar conformidad, según normativa)
- Parábola – sombrerete
- Libro de instrucciones
- Certificado de garantía

B – Modelo con mando a distancia.

- Aparato con estructura móvil y tubo de cristal especial
- Conexión porta goma (verificar conformidad, según normativa)
- Parábola – sombrerete
- Libro de instrucciones
- Certificado de garantía

Importante: prestar particular atención y utilizar dispositivos de protección individual para las manos durante toda la operación de montaje y posicionamiento del aparato, para el transporte usar las ruedas (fig. 3, fig. 12).

FASES DE MONTAJE (tipo MÓVIL con cilindro, GLP):

Antes de iniciar el montaje separar todo el embalaje de protección.

- 1 - Estirar sobre el suelo toda la estructura y montar el sombrerete (fig. 3: 2).
- 2 - Extraer los paneles laterales (fig. 3) y colocar la bombona sobre la bandeja (fig. 3).
- 3 - Montar sobre la bombona el regulador de gas correspondiente al tipo de bombona y al tipo de gas. Deben tenerse en cuenta los datos técnicos y las tablas.
- 4 - La conexión y el tipo de tubo a utilizar serán los normalizados en el lugar de uso del aparato.

Importante: existen 2 tipos de adaptadores, uno izquierdo (Suiza, Austria, Alemania y Luxemburgo) y uno derecho para el resto de países.

CASO A (FIG.9: A) ¼" gas izquierdo: montar el tubo de goma (1) . Esta solución es válida para países como Suiza, Austria, Alemania y Luxemburgo.

CASO B (FIG.9:B) ¼" gas derecho: montar la conexión porta goma según se indica en la figura.

5 - Fijar la parte inferior de la conexión al regulador (fig.9: 2) a la bombona (fig. 9: 3). Conectar el otro extremo del tubo a la conexión.

6 - Antes de efectuar la conexión verificar la necesidad de montar el diafragma de gas (fig.9: 5) a la conexión de entrada (fig.9: 4) (solución válida para Suiza, Austria, Alemania y Luxemburgo).

Atención: no montar el diafragma en los aparatos alimentados a gas G30/G31 a 29-37mbar.

El diafragma debe montarse únicamente con presión de alimentación de 50mbar.

7 - Inclinar delicadamente el aparato y colocar la parábola-sombrerete (fig.3: 2) y sujetarla con las palomillas que se suministran (fig.3:1) y colocar nuevamente el aparato en su posición vertical.

Importante: no apoyar nunca al suelo el extremo superior del aparato, especialmente si está montada la parábola-sombrerete para evitar dañar las conexiones de gas, el tubo de cristal y evitar las posibles obstrucciones del conducto de gas.

8 - Conectar el tubo de alimentación de gas a la parte inferior de la conexión (ya montada) (fig. 7 y 8: 12).

FASES DE MONTAJE (Modelo fijo, a tierra o pavimento con bombonas GPL o gas ciudad):

IMPORTANTE! Si el aparato se utiliza con gas LPG de 50 mbar (para SUIZA, AUSTRIA, ALEMANIA y LUXEMBURGO), instale el diafragma conforme a la tabla, Datos técnicos.

1 - Coloque suavemente la estructura en el suelo y monte el plato de cobertura (Fig. 3: 2).

IMPORTANTE! NUNCA ponga el extremo superior del aparato en el suelo, especialmente si está completo con el reflector de cobertura, para evitar dañar los sellos de gas, el tubo de vidrio o cualquier obstrucción en la tubería de gas.

2 - Coloque el aparato, teniendo en cuenta la posición de la tubería de suministro y retire los paneles laterales (Fig.3).

3 - Marque la posición de los orificios de fijación en el suelo.

4 - Fije la estructura al suelo con clavijas (Fig.11: 1, NO suministradas) adecuadas para el tipo de piso, utilizando los orificios

(Fig.11: 2) preparados en la base de soporte del cilindro.

5 - Compre por separado, la conexión y la tubería de conexión, del tipo y material adecuado para las Regulaciones del país de uso directo en el derecho de conexión de gas roscado de GAS de 1/4 "(4) de la parte terminal del acoplamiento, y luego fije la manguera de goma (8 con longitud MAX = 1,5 m) utilizando una abrazadera (7).

6 - Antes de realizar la conexión, verifique la necesidad de montar el diafragma de gas (Fig. 9: 5) en el accesorio de entrada (Fig. 9: 4) (solución válida para los países de SUIZA, AUSTRIA, ALEMANIA y LUXEMBURGO - vea la pestaña .).

¡ADVERTENCIA! NO MONTE el diafragma en los aparatos a gas G30 / G31 a 29 ÷ 37 mbar.

¡IMPORTANTE! INSTALE el diafragma solo si está diseñado para funcionar con una presión de suministro de 50 mbar (Suiza, Austria, Alemania, Luxemburgo). Luego verifique el tipo correcto como se especifica y se muestra en las pestañas.

7 - Compruebe que el tipo de gas y la presión de suministro correspondan a los de la placa de características (consulte la Tabla); si es necesario, instale el regulador / reductor de presión (NO incluido).

8 - Compre por separado la conexión y la tubería de conexión, del tipo y material adecuado para las Normas vigentes en el país de uso.

¡IMPORTANTE! Compruebe que la tubería de suministro y la conexión de gas instaladas cumplan con las regulaciones vigentes en el país de uso.

9 - Conecte el tubo de suministro de gas a la parte inferior del accesorio (ya montado) (Fig.7 y 8: 12).

Montaje de la batería (para iluminación piloto electrónica):

1 - Montaje de la batería para encendido electrónico: Sacar el panel lateral cubre-bombona (Fig.3).

2 - Localizado el cilindro porta baterías (Fig.4:1) abrir la tapa (Fig. 4:2) e insertar la batería tipo AA (Fig. 4:3) respetando la polaridad correcta.

3 - Montar nuevamente todas las piezas en sentido inverso.

PUESTA EN FUNCIONAMIENTO

¡IMPORTANTE! USO DE ESTE PRODUCTO DE cerrado puede 'ser una fuente de peligro y' PROHIBIDO.

Importante: sacar todos los materiales de embalaje que pudiesen haber quedado presentes.

Deben utilizarse las bombonas a gas adecuadas en función del alojamiento porta-bombonas (fig. 3).

Al intentar el primer encendido, éste podría frustrarse como consecuencia de la presencia de aire en los conductos de gas. Repítase la operación de encendido hasta 2 o tres veces para que el aparato se ponga en funcionamiento de modo adecuado.

Si de modo accidental se apagase la llama piloto, el quemador principal también se apagará de forma automática.

Si la llama se apagase por falta de gas, la válvula se cerraría automáticamente.

Si se presentan estos casos, esperar unos instantes y proceder de nuevo al encendido.

Si el aparato no se enciende fácil y nuevamente, evite múltiples tentativas. Asegúrese de haber procedido correctamente y de que el paso de gas esté abierto.

No utilice jamás el aparato sin haber montado la parábola-sombrerete. El quemador y el tubo de cristal no deben ser jamás cubiertos parcial ni totalmente.

Antes de cubrir el aparato asegurarse de que esté frío. No cubrirlo inmediatamente después de su funcionamiento.

Proteger el aparato contra robos. Colocar siempre el aparato sobre una base plana (pendiente inferior al 10%). No colocar el aparato sobre suelos inflamables como madera, linóleo, etc.)

¡IMPORTANTE! El dispositivo tiene equiparse con un dispositivo de seguridad (fig. 16) que la llama en caso de superficies más empinadas de 15 grados.

Durante el primer encendido, el aparato puede emanar olores desagradables como consecuencia de la combustión de pintura grasas u otras sustancias. Asegurar que la zona esté bien ventilada.

¡IMPORTANTE! No bloquee las aberturas previstas ventilación del titular de cilindro y la unidad del quemador.

¡IMPORTANTE! CERRAR EL CORREO VALVULA EN LA BOTELLA DESPUÉS DEL USO.

La regulación de la altura de la llama puede efectuarse durante el funcionamiento del aparato:

- Modo manual (Fig.5) mediante el botón de encendido y regulación.

- Modo mando a distancia (Fig. 6) mediante el mando o con el pulsador de la centralita.

Importante: Para el funcionamiento de aparato con GPL en el exterior y con temperaturas inferiores a 2°C se aconseja el uso de gas propano.

Encendido manual

Secuencia de regulación, girando el mando: OFF, ON, MIN, MAX.

Comprobar que el mando de encendido/regulación (Fig. 3) esté en posición de apagado OFF (Fig.5:1) y abrir la llave de entrada de gas.

Apretar y girar en sentido contrario a las agujas del reloj el mando (Fig. 5). Se iniciará el proceso de encendido, saltando el tren de chispas para el encendido del piloto. Mantener presionado el mando durante unos 15 segundos para permitir que se caliente el termopar y dar paso a la entrada de gas. Únicamente faltará posicionar el mando para la altura de llama deseada.

Encendido con mando a distancia

--- UNIDAD CENTRAL

1 - inserte las baterías en la unidad de control electrónico del aparato (Fig.4).

¡IMPORTANTE! el control remoto para poder trabajar debe ser reconocido por la unidad de control en el aparato, la operación de reconocimiento es realizada por el fabricante y puede ser ejecutada nuevamente por el cliente final.

2 - encienda la unidad de control, encienda (Fig.15: 4), el LED rojo se enciende durante 3 segundos (Fig.15: 5) y luego se apaga.

3 - presione el botón de Encendido / Apagado durante 2 "(Fig. 15: 2), luego suelte el botón tan pronto como se encienda el LED rojo.
4 - el LED rojo se ilumina intermitentemente (inicio del ciclo de encendido), si no hay problemas, el aparato se enciende a la potencia MIN. Si el aparato no se enciende después de varios intentos en modo automático, el LED rojo permanece encendido para indicar el estado de bloqueo, en este punto verifique: electrodo, suministro de gas, etc. Para salir del estado de bloqueo, simplemente presione el botón de Encendido / Apagado (Fig.15: 2).

6 - ajuste la altura de la llama deseada (7 pasos para 7 alturas diferentes), usando las teclas (Fig.15: 1 o 3). Cada vez que presiona el botón (Fig.15: 1 o 3) corresponde a una altura diferente. Mantenga presionada la tecla "-" para bajar la llama inmediatamente al MIN, mantenga presionada la tecla "+" para elevar la llama inmediatamente al MAX.

--- RECONOCIMIENTO Y USO DEL CONTROL REMOTO

IMPORTANTE: cada control remoto ordena solo un dispositivo, después de ser reconocido por un dispositivo.

IMPORTANTE: el control remoto para poder controlar el aparato debe ser reconocido por la unidad de control, la operación de reconocimiento no es llevada a cabo por el fabricante, pero debe ser realizada por el cliente final.

IMPORTANTE: si no se tocan los dos lados, el control remoto no funciona (la luz verde no se enciende) para evitar el encendido accidental del aparato.

1 - inserte las pilas en el mando a distancia (Fig.4).

2: mantenga presionado el control remoto tocando siempre los dos lados (Fig. 10), el LED verde parpadea para indicar que el control remoto no está acoplado a ningún dispositivo.

3 - mantenga las teclas "+ y -" presionadas juntas en la unidad de control (el control remoto comienza a emitir un sonido), tan pronto como el LED rojo en la unidad de control comienza a parpadear, presione el botón de Encendido / Apagado para 2 "(Fig.15: 2).

4 - presione la tecla "CONFIGURAR" en el control remoto para 3 "(Fig.15: 7), el LED verde permanece encendido, confirmando que el dispositivo ha sido reconocido.

5: mantenga presionado el botón de encendido / apagado del control remoto durante 3 "(Fig. 15: 9) para encender el aparato; el LED rojo del control remoto parpadea para indicar el inicio del ciclo de encendido.

--- RESET control remoto

1 - presione el botón "CONFIGURAR" en el control remoto durante aproximadamente 10 ", hasta que los LED rojo y verde se enciendan y parpadeen simultáneamente (Fig.15: 6 y 12), luego retire las baterías y vuelva a insertarlas después de aproximadamente 5".

IMPORTANTE! Si el dispositivo se enciende con el control remoto, mantenga presionado el botón de encendido / apagado durante 3 "(Fig. 15: 9), si hace clic en el botón de 1" o 2 ", el dispositivo no se encenderá y entrará en bloque. El dispositivo sale automáticamente del estado de bloqueo después de aproximadamente 10 ".

IMPORTANTE! La rápida sustitución de las baterías del control remoto no cancela la operación de reconocimiento entre la unidad de control y el control remoto (si ya se realizó).

IMPORTANTE! El botón "AUX" en el control remoto (Fig.15: 11) no activa ningún componente adicional para este aparato. Importante: Si accidentalmente se apagase la llama piloto, el quemador principal se apagaría de forma automática.

Importante: No tocar la rejilla protectora mientras el aparato esté en funcionamiento o cuando haya sido apagado recientemente. Está caliente y pueden producirse quemaduras. Tampoco deben tocarse ni el tubo de cristal ni el sombrerete. Existe peligro de quemaduras.

APAGADO

A modo manual:

Sacar la tapa lateral (Fig. 3)

Volver a colocar la tapa lateral en sentido inverso.

Modo mando a distancia

Presionar el botón ON/OFF del mando a distancia (Fig. 6) o sobre la centralita (Fig. 6).

Sacar ña tapa lateral (Fig. 3) y cerrar la llave de paso de gas.

NOTA: si el aparato debe estar un largo periodo de tiempo sin ser usado, deben extraerse las baterías tanto de la centralita como del mando a distancia para evitar que se estropeen.

MANTENIMIENTO:

Importante: antes de iniciar cualquier tipo de mantenimiento asegurar que tanto la llave de alimentación de gas o la del quemador estén cerradas.

SUSTITUCIÓN DE LA BOTELLA

La botella de gas debe reemplazarse en áreas abiertas o con abundante ventilación, lejos de cualquier fuente de llamas o chispas, tales como: velas, cigarrillos y otros aparatos que puedan producir llamas o chispas.

1 - Asegúrese de que el aparato esté completamente frío;

2 - Retire el panel lateral tapa del depósito (Fig 3);

3 - Retirar el cilindro del soporte de cilindro;

4 - Desconectar el regulador de presión de la válvula del cilindro;

5 - Comprobar el estado de la eficiencia de la tubería de suministro de gas visualmente (presencia de grietas) y comprobar la fecha de caducidad impresa;

6 - Verificar la eficiencia del regulador, mientras que la verificación de la presencia y el estado de los gases del precinto (si se recomienda la sustitución en cada cilindro de cambio);

- 7 - Conectar el nuevo frasco y guárdelo en el compartimiento de la batería;
- 8 - Controlar el circuito de gas perfecto con agua jabonosa o productos específicos;
- 9 - Vuelva a colocar el panel lateral.

ADVERTENCIA! Después de la sustitución del cilindro, los primeros intentos de ignición pueden ocurrir con tiempos más largos debido a la posible presencia de aire en la tubería. No obstruya las ranuras de ventilación en el compartimiento del cilindro.

El mantenimiento consta de:

- Limpieza del interior del tubo, utilizando la escobilla apropiada (no metálica, para evitar dañar el tubo). Limpiar en seco con un trapo ligeramente húmedo y sin utilizar productos químicos.
- Limpieza del exterior del aparato, utilizando un trapo ligeramente húmedo, sin productos químicos.
- Control y sustitución del tubo de conexión de gas. Debe ser de conformidad con la normativa vigente en el lugar de uso. (longitud máxima 1,5 m).
- Verificación de la integridad y limpieza de todas las partes que componen el conjunto. En su caso utilizar únicamente recambios originales.
- Reemplazo de baterías para encendido electrónico o de la unidad de control remoto (Fig.4).

REEMPLAZO DE BOQUILLA (por personal profesionalmente calificado)

- 1 - Retire la cubierta lateral de la cubierta del cilindro (Fig.3);
- 2 - Desatornille los tornillos de soporte (Fig.7: 1) del grifo y la caja del quemador (Fig.7: 2).
- 3 - Mueva el conjunto del quemador (Fig. 7: 4) para poder acceder a la boquilla.
- 4 - Ubique la boquilla (Fig. 7: 5), desenrosque suavemente de su alojamiento, cámbiela teniendo especial cuidado de no dañar las piezas roscadas.
- 5 - Vuelva a montar la nueva boquilla (nuevamente para el mismo tipo de gas) apretándola suavemente contra el tope.
- 6 - Reensamble todo con el procedimiento inverso.

IMPORTANTE! El dispositivo no debe transformarse de ninguna manera en metano a GLP o viceversa, cualquier intento de transformación debe considerarse como peligroso y

El fabricante no puede ser considerado responsable por cualquier daño a personas o propiedad que se derive de esta u otra manipulación. Por lo tanto, el aparato debe ser ensamblado **SOLAMENTE** por el fabricante y ordenado por el usuario directamente para el tipo de gas que se utilizará para la operación.

ALMACENAJE y manejo

IMPORTANTE! Traslado de la unidad (Fig. 12), justo después de apagarla, deje que se enfríe completamente cerrado y el suministro de gas.

Cuando se prevea un largo periodo de inactividad del aparato debe procederse como sigue:

Guardar el aparato en un lugar seco y protegido de posibles daños.

Tapar el quemador, para evitar que pueda depositarse suciedad o polvo. No almacenar las bombonas de gas en lugares cerrados. Deben almacenarse en el exterior.

GARANTIA

El faló goza de una garantía e 2 años, a partir de la fecha de compra. La garantía cubre todos los defectos de fabricación con excepción de todos aquellos que se hayan producido por uso diferente al que se menciona en las presentes instrucciones. La fecha de factura representa el momento de inicio de la garantía.

Este aparato no está previsto para usos profesionales.

El desgaste, la corrosión, la eventual deformación, la pérdida de color (especialmente del aluminio, de las partes pintada o del tubo de cristal) debidas al contacto con la llama y a la irradiación continuada, serán consideradas normales y en ningún caso podrán ser consideradas defecto de fabricación. Son consecuencia del normal uso.

También es normal que después de un uso continuado sea necesario sustituir algunas partes de desgaste, pero utilizando siempre piezas originales y siendo los trabajos efectuados por personal cualificado y autorizado.

Posibles anomalías y soluciones

Anomalia: Falta de llama.

Causas:

- 1.- Flujo de gas insuficiente.
- 2.- Ausencia de flujo de gas.
- 3.- Racha de viento fuerte.
- 4.- Suciedad en el circuito de gas.
- 5.- Pérdidas de Gas.

Soluciones:

- 1.- Limpiar, graduar/sustituir.
- 2.- Revisar/sustituir.
- 3.- Revisar sombrerete.
- 4.- Revisar/limpiar.
- 5.- Revisar/controlar conexiones/sustituir conexiones o tubo.
- 6.- Repetir el encendido para eliminar el aire.

Anomalia: Al poner en marcha el aparato no funciona, el indicador de Power no se enciende.

Causas:

- 1.- Carga de la batería muy baja.
- 2.- Recepción de infrarrojos tapado.
- 3.- El pulsador POWER del mando a distancia no se ha pulsado. durante 2 segundos.
- 4.- Mando defectuoso o batería descargada.
- 5.- Conexión de la tarjeta electrónica defectuosa.
- 6.- Tarjeta electrónica defectuosa.
- 7 - antivuelco fracaso o el suelo con mayor inclinación de 15 °.

Soluciones:

- 1.- Sustituir las baterías.
- 2.- descubrir el receptor.
- 3.- Pulsar POWER durante 2 segundos.
- 4.- Sustituir mando o baterías.
- 5.- Corregir o sustituir.
- 6.- Sustituir.
- 7 - Cambiar, cambiar la posición de los aparatos (suelo inclinación inferior a 15 °).

Anomalia: No salta la chispa al intentar encender el aparato.

Causas:

- 1.- La distancia entre el dispositivo de encendido (HVI) y la masa o la distancia entre los electrodos (HD) es excesiva.
- 2.- La parte de cerámica del dispositivo de encendido está rota o defectuosa.
- 3.- Cable de alta tensión desconectado, roto o cortocircuitado.
- 4.- Falta la masa en el set del piloto.
- 5.- Tarjeta de mando posterior defectuosa.

Soluciones:

- 1.- Comprobar.
- 2.- Reposicionar o sustituir los cables.
- 3.- Comprobar y sustituir. Diámetro del chiclé GPL: 0,35mm METANO: 0,55mm.
- 4.- Sustituir.
- 5.- Sustituir.

Anomalia: Piloto encendido y tren de chispas que no se para (sin llama).

Causas:

- 1.- Cables de sensor de llama (s) i dispositivo de encendido (HV) invertidos o flojos.
- 2.- Sensor de llama (S1) y masa están cortocircuitados.
- 3.- El senso de llama (S1) no toca la llama.
- 4.- La llama piloto arde en el interior del tubo piloto.
- 5.- Tarjeta electrónica posterior defectuosa.

Soluciones:

- 1.- Corregir.
- 2.- Recuperar la posición correcta.
- 3.- Recuperar la posición correcta.
- 4.- Sustituir.
- 5.- Sustituir.

Anomalia: El piloto está encendido y el quemador principal no se enciende.

Causas:

- 1.- Cables defectuosos o sueltos.
- 2.- Chiclé del quemador principal obstruido.
- 3.- Válvulas "M" y "L" defectuosas.
- 4.- Tarjetas electrónicas anterior y posterior defectuosas.
- 5.- Mando a distancia defectuoso.

Soluciones:

- 1.- Reparar y sustituir.
- 2.- Sustituir.
- 3.- Sustituir.
- 4.- Sustituir.

Anomalía: La llama media se enciende, la llama baja no se enciende.

Causas:

- 1.- Cables defectuosos o terminales sueltos.
- 2.- Válvula "L" defectuosa o chicle de la válvula "L" obturada.
- 3.- Tarjeta de mando anterior defectuosa.
- 4.- Mando a distancia defectuoso.

Soluciones:

- 1.- Repara o sustituir
- 2.- Sustituir.
- 3.- Sustituir.
- 4.- Sustituir.

Anomalía: Durante el ciclo de encendido, el aparato no se apaga en 25 segundos.

Causas: 1.- La tarjeta de mando anterior es defectuosa.

Soluciones: 1.- Sustituir.

Anomalía: La batería del mando está descargada.

Causas: 1.- La batería de ha descargado.

Soluciones: 1.- Sustituir.

Anomalía: El tubo de cristal está ennegrecido.

Causas:

- 1.- Gas de mala calidad.
- 2.- Mal tiro.
- 3.- Cilindro de red (opcional) mal posicionado.
- 4.- Cabezal del intercambiador sucio o dañado.
- 5.- Quemador sucio o dañado.

Soluciones:

- 1.- Utilizar gas de buena calidad.
- 2.- Hay excesivo viento, poner el kit antiiento
- 3.- Reposicionar, sustituir, eliminar
- 4.- Limpiar, sustituir
- 5.- Limpiar, sustituir.

Anomalía: Rotura del tubo de cristal.

Causas:

- 1.- Excesivo shock térmico debido a condiciones atmosféricas particulares.
- 2.- Limpieza con instrumentos no adecuados.
- 3.-Caida accidental del aparato.

Soluciones:

- 1.- Sustituir.
- 2.- Sustituir.
- 3.- Sustituir.

Anomalía: Falta de llama.

Causas:

- 1.- Insuficiencia de flujo de alimentación de gas. Mala gasificación GPL. Mala gasificación GPL con temperatura baja. Regulador de presión defectuoso o mal tarado.
- 2.- Ráfaga de viento imprevista (superior a 3m/s).
- 3.- Termoelemento interrumpido.
- 4.- Válvula magnética defectuosa.
- 5.- antivuelco fracaso o el suelo con mayor inclinación de 15 °.
- 6.- Suciedad en el circuito de gas.
- 7.- Pérdidas de gas.
- 8.- Batería gastada.
- 9.- Aislamiento de los electrodos y/o cables defectuosos.

Soluciones:

- 1.- Comprobar. Verificar y sustituir la bombona de gas vacía. Regular o sustituir.
- 2.- Colocar el aparato protegido del viento.
- 3.- Sustituir.
- 4.- Sustituir.
- 5.- Cambiar, cambiar la posición de los aparatos (suelo inclinación inferior a 15 °).
- 6.- Verificar y limpiar cuidadosamente.
- 7.- Verificar y eliminar la pérdida.
- 8.- Sustituir.
- 9.- Sustituir.

Anomalía: El tubo se pone negro.

Causas:

- 1.- Gas de mala calidad/inadecuado para la estación invernal.
- 2.- Mal tiro.
- 3.- Cilindro de red (opcional) mal colocado/deformado.
- 4.- Cabezal del intercambiador sucio o dañado.
- 5.- Quemador sucio / dañado

Soluciones:

- 1.- Utilizar gas de calidad, preferiblemente propano puro.
- 2.- Golpe de aire o ausencia del kit antiviento.
- 3.- Reposicionar/sustituir/eliminar.
- 4.- Limpiar/sustituir.
- 5.- Limpiar/Sustituir.

Anomalía: Rotura del tubo de cristal*.

Causas:

- 1.- excesivo shock térmico debido a particulares condiciones atmosféricas.
- 2.- Limpieza con instrumentos inadecuados.
- 3.- Caída accidental del aparato.

Soluciones:

- 1.- Sustituir.
- 2.- Sustituir.
- 3.- Sustituir.

*Rotura del tubo de cristal.

Las características técnicas del tubo de cristal son particulares y tales que permiten la resistencia al shock térmico debido a cambios normales de temperatura, lluvia o humedad. No obstante, este material (Borosilicato) puede romperse como consecuencia de cambios de temperatura bruscos.

Importante: La rotura del tubo (agrietado) no produce daños a personas, animales ni cosas que estén cerca del aparato.

La rotura del tubo no impide el correcto funcionamiento del aparato, pero se aconseja su sustitución a la mayor brevedad posible.

RÉCEPTION DU PRODUIT

L'apppliance est fournie protégée par un emballage en carton contenant:

- n.1 unité
- n.1 Télécommande standard (modèle avec télécommande uniquement)
- n.1 Chapeau + boutons de fixation
- n.3 pieds antidérapants et anti-rayures
- n.1 sangle de verrouillage du réservoir
- n.1 barre latérale de verrouillage du réservoir
- n.1 Enveloppe avec documents:
 - n.1 Instructions du livret
 - n.1 Certificat de garantie (pour marché italien)
 - n.1 Étiquettes de garantie (pour marché italien)

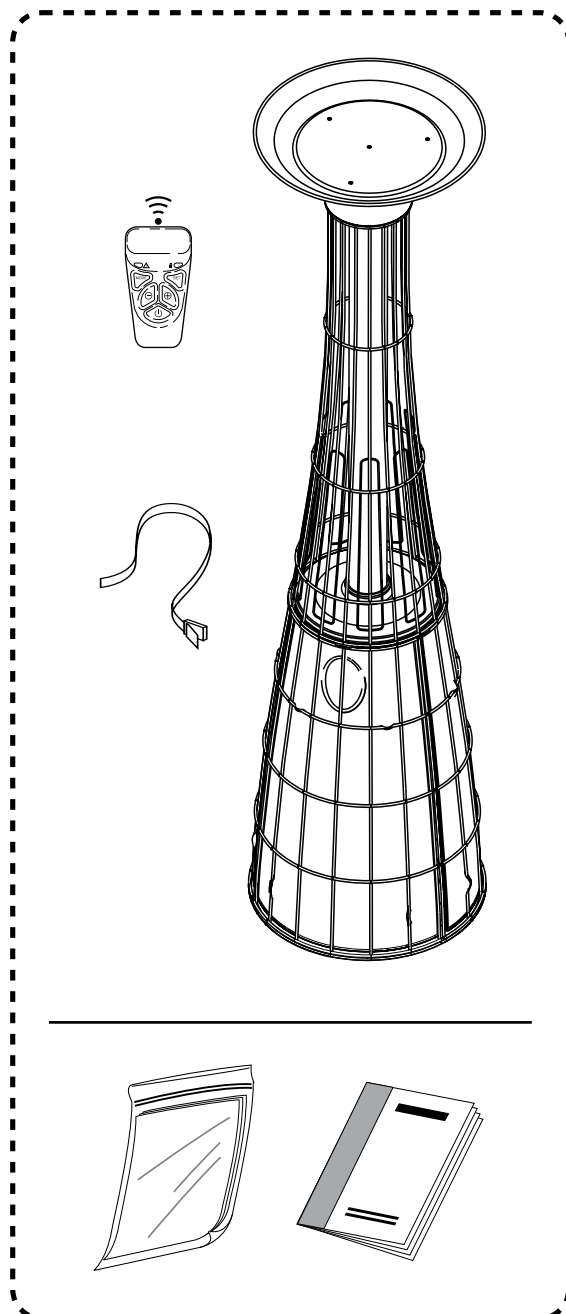

index

INFORMATIONS

MONTAGE

MISE EN FONCTION

ARRET

ENTRETIEN

STOCKAGE ET LA MANIPULATION

GARANTIE

TELECOMMANDE

ANOMALIES ET REMEDES

S'il vous plaît garder ce LIVRE DE LA TOTALITE DE LA VIE ET ESSAYEZ D'OBTENIR UN NOUVEAU DANS LE CAS DE PERTE OU DE DESTRUCTION!

IMPORTANT! CONTINUEZ SEULEMENT L'ASSEMBLAGES SI TOUTES LES PIECES SONT INCLUS ET PAS ABIMES!

IMPORTANT! Ce matériel sera installé conformément aux règlements, lois et règlements en vigueur dans le pays où il sera utilisé. Installez l'appareil à l'extérieur dans un endroit bien ventilé, la zone autour de l'appareil doit avoir un côté ouvert du MIN 25% de la superficie totale, l'utilisation doit se conformer aux instructions fournies par le fabricant. Voir les instructions avant d'installer et d'utiliser l'équipement.

IMPORTANT! Tout l'entretien, la réparation ou de modification doit être effectuée par des professionnels qualifiés et certifiés, l'aide de pièces de rechange d'origine du fabricant.

IMPORTANT! Cette unité est alimentée par un générateur de gaz de la chaleur est uniquement destiné à l'usage qui a été conçu et certifié (avec la température n'est pas inférieure à 0 ° C par mod. Drones), ou en tant que dispositif de chauffage ou d'ouvrir des chambres spacieuses à l'extérieur. Toute autre utilisation est considérée comme abusive et donc dangereuses. Le fabricant n'est pas responsable de tout dommage causé à des personnes, des animaux ou des biens, résultant d'une mauvaise utilisation.

IMPORTANT! Si exposé à de violentes rafales de vent, de fournir un ancrage adéquat à la dalle.

IMPORTANT! E 'PAS DE FONCTIONNEMENT DE LA FERME DES ENVIRONNEMENTS: L'INTERIEUR DE MAISONS, Stalle, élevage, proximité de lieux de gaz ou de poussière POTENTIELLEMENT VAPEURS INFLAMMABLES ET / OU DES EXPLOSIFS, ETC.

IMPORTANT! Suivre scrupuleusement toutes les instructions et les avertissements figurant dans cet ouvrage (en ce qui concerne l'installation, l'utilisation et l'entretien), de leur non-respect pourrait entraîner des dysfonctionnements et / ou de danger pour les personnes, les animaux et les choses.

IMPORTANT! Cela fonctionne avec GAZ ET PARTS HOT, SO GARDER L'APPAREIL HORS DE LA PORTÉE DES ENFANTS.

IMPORTANT! Ne déplacez jamais l'unité avec le brûleur encore en activité.

IMPORTANT! E 'absolument nécessaire pour se conformer DISTANCES DE LA SECURITE INFLAMMABLE objets ou substances (Fig.2).

IMPORTANT! POUR L'INSTALLATION ET D'UTILISATION, VOUS DEVEZ RESPECTER LES REGLES D'INCENDIE ET DE PRÉVENTION DES ACCIDENTS DU PAYS le matériel sera utilisé.

IMPORTANT! NE PAS utiliser l'appareil prêt au bouteilles de GPL

IMPORTANT! Le matériel produit par le fabricant alimenté par du GPL, mai PAS être convertis pour fonctionner au GNC et vice-versa.

IMPORTANT! Il est absolument interdit de changer l'unité, sauf dans les cas prévus et spécifiés par le fabricant.

IMPORTANT! E 'nécessaire de vérifier périodiquement à l'eau savonneuse ou d'équivalents de trésorerie, et non pas qu'il ya des pertes de conduites de gaz, et des connexions à partir de l'attaque de gaz. Aussi assurez-vous qu'il n'ya pas de pertes de connexions avec le cylindre ou de système de distribution de gaz.

IMPORTANT! Avant le raccordement, assurez-vous que le tuyau de raccordement montés, est conforme à la réglementation en vigueur dans le pays d'utilisation.

IMPORTANT! Avant de procéder à l'assemblage, vérifiez que tous les composants de l'appareil sont conçus pour le type de pression de gaz et de condition pour une utilisation dans le respect de la réglementation en vigueur dans le pays d'utilisation.

DESCRIPTION GÉNÉRALE

Pour son type particulier d'opération à la lumière du soleil directe et de réflexion, ce dispositif exerce son influence dans une zone d'environ 13 m² avec une gamme d'environ 2m. La zone touchée et l'efficacité de chauffage varie selon le climat et les conditions météorologiques dans la région de destination finale, la localisation de l'appareil (environnement complètement ouvert ou partiellement couvert par un ou plusieurs côtés) et la perception subjective de la chaleur.

La sensation de chaleur, des augmentations mesurables totalement subjectifs et non beaucoup plus proche de la flamme. L'unité a une utilisation très simple, construite selon les normes de sécurité CE, a été testé, approuvé et est contrôlée par l'notifiés uniforme, à laquelle le fabricant a toujours accordé la plus grande partie de sa certification dans le domaine du gaz.

Types d'installation:

- MOBILE, avec la base libre de contraintes, en utilisant le chariot (option), avec seulement une alimentation de gaz GPL (bouteilles).
- Fixe, avec la base fixe à l'étage (ce type d'installation doit être effectuée uniquement par des professionnels qualifiés), en utilisant du gaz propane / butane (bombolone réseau ou de gaz) ou de réseau de gaz naturel.

MONTAGE

Extrait tous les paquets à partir de pièces de l'unité, en accordant une attention particulière au brûleur (Fig.3).

Assurer l'intégrité et le respect du contenu de l'emballage (ils doivent être éliminés conformément à la réglementation en vigueur):

A - Mod "avec contrôles manuels

- Un dispositif spécial de cadre et de tube de verre;
- Connexion flexible (vérifier si elle répond aux normes);
- Parabole de la couverture;
- Multilingual livret;
- Certificat de garantie.

B - Mod "avec télécommande

- Télécommande + piles;
- Un dispositif spécial de cadre et de tube de verre;
- Connexion flexible (vérifier si elle répond aux normes);
- Parabole de la couverture;
- Multilingual livret;
- Certificat de garantie.

IMPORTANT! Portez une attention particulière et utilisez un équipement de protection individuelle des mains pendant toutes les opérations de montage et de positionnement de l'appareil. Utilisez l'accessoire spécial de déplacement (Fig. 3, Fig. 12) pour éviter des coupures ou des brûlures.

STAGES D'ASSEMBLAGE (type de cylindre MOBILE GPL):

Avant de commencer l'installation, enlevez toutes les protections.

- 1 - Placez-le doucement sur la structure du sol et couvrir le plat de montage (Fig.3: 2).
- 2 - Retirer les panneaux latéraux (Fig.3) et la place du cylindre sur la plaque de base (Fig.3).
- 3 - Montage de la réglementation sur les plateaux de pression cylindre de gaz conforme aux spécifications et PREPARATION DE GAZ, sur le présent (tableau).

4 - Acheter une part, l'accouplement et le tuyau de raccordement en caoutchouc de type matériel et adapté à la réglementation du pays d'utilisation (si vous ne respectez pas ceux qui sont déjà à l'appui).

La partie filetée qui est adaptateur de terminal (Fig. 9: 4) permet à différents types de connexion:

IMPORTANT! Il existe deux types d'adaptateurs de gauche (Allemagne, Autriche, Allemagne et Luxembourg) et un destrorso (tous les autres pays).

CASE A (Fig. 9: A) 1 / 4 "gaz à gauche: monter le tube de caoutchouc (1), équipé avec une connexion fil (à l'appui), une solution valable pour les pays de l'Autriche, l'Allemagne et le Luxembourg.

CASE B (Fig. 9: B) 1 / 4 "gaz destrorso: monter le tuyau de raccordement (6) acheter séparément (si vous n'avez pas conforme à celle déjà en charge), directement sur la connexion filetée 1 / 4" GAZ destrorso gaz (4) dell'innesto la fin, puis attacher le tuyau en caoutchouc (8 - Longueur MAX = 1.5 m) avec un col (6).

5 - Fixez le fond du tube reliant le régulateur de gaz (fig. 9: 2) sur le cylindre (Fig. 9: 3). Branchez l'autre extrémité de la tuyauterie de gaz.

6 - Avant de faire la connexion, vérifier la nécessité de monter le diaphragme de gaz (fig. 9: 5) sur l'entrée de connexion (Fig. 9: 4) (solution valable pour les pays de l'Autriche, l'Allemagne et le Luxembourg - voir Tableau).

ATTENTION! Ne montez pas la membrane sur les appareils fonctionnant au gaz G30/G31 29 ÷ 37 mbar.

IMPORTANT! Monter le diaphragme que lorsque l'opération est prévue avec des aliments à 50 mbar (Allemagne, Autriche, Luxembourg). Ensuite, vérifier le type et comme l'illustre le tableau.

7 - doucement l'inclinaison de l'appareil, placez le plat de couverture (Fig.3: 2) et verrouillez-le avec les boutons inclus (Fig.3: 1) et de le mettre en position verticale.

IMPORTANT! Ne placez jamais une terre d'en haut en particulier lorsque la parabole de couverture totale, d'éviter des dommages à l'étanchéité du gaz, le tube de verre ou de toute obstruction du conduit de gaz.

8 - Raccorder le tuyau d'alimentation de gaz vers le bas de l'anneau (déjà monté) (Fig.7 et 8: 12).

STAGES D'ASSEMBLAGE (FIXED type, rez-de-chaussée, avec le GPL ou GAZ bombolone Network):

IMPORTANT! Si vous utilisez l'appareil avec des bombonnes de gaz de 50 mbar (Allemagne, Autriche, Allemagne et Luxembourg), de monter le diaphragme à se conformer, Technical Data table.

1 - Placez-le doucement sur la structure du sol et couvrir le plat de montage (Fig.3: 2).

IMPORTANT! Ne placez jamais une terre d'en haut en particulier lorsque la parabole de couverture totale, d'éviter des dommages à l'étanchéité du gaz, le tube de verre ou de toute obstruction du conduit de gaz.

2 - Placez l'appareil, en tenant compte de l'emplacement du tube d'alimentation et de retirer les panneaux latéraux (Fig.3).

3 - Mark sur le terrain la position des trous pour la fixation.

4 - Fixer la structure du sol avec les ancrés (Fig.11: 1, NON à l'appui) qui correspondent à la chaussée, en profitant des trous (Fig.11: 2) établi sur la base de soutien cylindre.

5 - Acheter une part, la connexion et le tuyau de raccordement, le type et le matériau approprié pour le pays de la réglementation sur l'utilisation de raccords filetés 1 / 4 "GAZ destrorso gaz (4) la fin dell'innesto, puis le tube de caoutchouc (longueur 8 avec MAX = 1,5 m) à l'aide de ruban adhésif (7).

6 - Avant de faire la connexion, vérifier la nécessité de monter le diaphragme de gaz (fig. 9: 5) sur l'entrée de connexion (Fig. 9: 4) (solution valable pour les pays de l'Autriche, l'Allemagne et le Luxembourg - voir Tableau).

ATTENTION! Ne montez pas la membrane sur les appareils fonctionnant au gaz G30/G31 29 ÷ 37 mbar.

IMPORTANT! Monter le diaphragme que lorsque l'opération est prévue avec des aliments à 50 mbar (Allemagne, Autriche, Luxembourg). Ensuite, vérifier le type et comme l'illustre le tableau.

7 - Vérifier que le type de pression de gaz et d'électricité correspondent à celles de la plaque (voir tableau), si nécessaire de monter le limiteur / régulateur de pression (non fourni).

8 - L'achat d'une part, la connexion et les tuyaux de raccordement, le type et le matériel adapté à la réglementation en vigueur dans le pays d'utilisation.

IMPORTANT! Vérifiez que le tube d'alimentation de gaz et de l'équipement est installé en conformité avec les règlements en vigueur dans le pays d'utilisation.

9 - Connecter le tuyau d'alimentation de gaz vers le bas de l'anneau (déjà monté) (Fig.7 et 8: 12).

Montage de la batterie (pour l'allumage électronique du pilote):

1 - Retirez le panneau latéral couvrir cylindre (Fig.3)

2 - localisé la bouteille port batteries (Fig.4: 1) Retirez le couvercle (Fig.4: 2) et insérez la batterie de type AA (Fig.4: 3) en respectant la polarité.

3 - mettre le tout correctement avec la procédure inverse.

EN FONCTION DE MASSE

IMPORTANT! UTILISATION DE CE PRODUIT EN FERME peut «être une source de danger et 'INTERDIT.

IMPORTANT! Supprimez tous les films de protection, le cas échéant.

IMPORTANT! Utilisez des bouteilles de GPL en tenant compte de la taille de la porte cylindre (Fig.3), voir également le tableau Spécifications.

IMPORTANT! Pour éviter toute sfiammate en raison de l'accumulation de gaz, de laisser aller sur 1 ou 2 minutes avant de répéter la procédure de ré-allumage.

IMPORTANT! NE PAS jamais mis sur le dispositif sans avoir d'abord installé le plat et couvrir la totalité de l'assemblage terminé. Le groupe et le brûleur à tube de verre, ne doivent jamais être couvertes ou partiellement couvertes.

IMPORTANT! Ne couvrez pas l'appareil si off récemment, attendez qu'il refroidisse.

IMPORTANT! Protégez l'unité de choc, un taux élevé d'humidité ou la pluie. Toujours placer l'appareil sur une surface plane suffisamment pour empêcher le retournement (pente <10 °) et non-inflammables (parquet, linoléum, synthétiques, etc.).

IMPORTANT! Le dispositif est équipé d'un dispositif de sécurité (Fig. 16) que la flamme dans le cas des zones plus raide de 15 degrés.

IMPORTANT! Seulement pour 1 SWITCH, TO BE MADE IN THE OPEN OU ENVIRONNEMENTAUX bien ventilé, peut prendre la APPAREIL DE VAPEURS ET ODEURS pour une courte période.

IMPORTANT! Ne pas bloquer les ouvertures prévues pour la ventilation du support de cylindre et le brûleur.

IMPORTANT! Fermer Courrier de vanne de la bouteille APRÈS UTILISATION.

Le réglage de la puissance peut aussi être effectuée pendant le fonctionnement de l'équipement:

- Mod. MANUAL (Fig. 5) par l'intermédiaire du dial-up et d'ajustement.

- Mod. REMOTE (Fig.6), avec la télécommande ou le bouton sur le contrôleur.

IMPORTANT! Pour l'exploitation de GPL et de la température de l'air au-dessous de 2 ° C est recommandé l'utilisation de gaz propane.

Ignition Mod. MANUEL

Regulatory sequence, en tournant le bouton: OFF, ON étincelle, MIN, MAX;

1 - Vérifier que l'appareil photo / réglage (Fig.3) est en position de couper (Fig. 5: 1) et ouvrez le robinet d'approvisionnement en gaz.

2 - Pousser et tourner dans le sens anti-horaire (Fig. 5) le bouton on / adaptation de cette façon automatiquement lancer le téléchargement d'étincelles et de l'ouverture des gaz pour l'allumage du pilote.

Lit de la flamme, patientez environ 15 secondes avec le bouton poussoir pour permettre au thermocouple de se réchauffer et de maintenir l'ouverture de la valve. À ce stade, vous avez juste besoin d'ajuster la puissance du brûleur:

Ignition Mod. DISTANCE

--- UNITÉ CENTRALE

1 - insérez les piles dans l'unité de commande électronique de l'appareil (Fig.4).

IMPORTANT: la télécommande pour pouvoir travailler doit être reconnue par l'unité de contrôle de l'appareil, l'opération de reconnaissance est effectuée par le fabricant et peut être à nouveau exécutée par le client final.

2 - allumer l'unité de commande, allumer (Fig.15: 4), le voyant rouge s'allume pendant 3 secondes (Fig.15: 5) puis s'éteint. 3 - Appuyez sur le bouton Marche / Arrêt pendant 2 "(Fig.15: 2), puis relâchez le bouton dès que le voyant rouge s'allume.

4 - La LED rouge s'allume de manière intermittente (début du cycle d'allumage). S'il n'y a pas de problème, l'appareil est allumé pour une puissance MIN. Si l'appareil ne s'allume pas après plusieurs tentatives en mode automatique, le voyant rouge reste allumé pour indiquer l'état de blocage. À ce stade, vérifiez: électrode, alimentation en gaz, etc. Pour quitter l'état de verrouillage, appuyez simplement sur le bouton On / Off (Fig.15: 2).

6 - Ajustez la hauteur de flamme souhaitée (7 niveaux pour 7 hauteurs différentes) à l'aide des touches (Fig.15: 1 ou 3). Chaque fois que vous appuyez sur le bouton (Fig.15: 1 ou 3), cela correspond à une hauteur différente. Maintenez la touche "-" enfoncée pour baisser immédiatement la flamme jusqu'au MIN, maintenez la touche "+" enfoncée pour élever la flamme immédiatement au MAX.

--- RECONNAISSANCE ET UTILISATION DE LA TELECOMMANDE

IMPORTANT: chaque télécommande ne commande qu'un seul appareil, après avoir été reconnue par un appareil.

IMPORTANT: pour pouvoir contrôler l'appareil, la télécommande doit être reconnue par l'unité de contrôle. Cette opération de reconnaissance n'est pas effectuée par le fabricant mais par le client final.

IMPORTANT: si les deux côtés ne sont pas touchés, la télécommande ne fonctionne pas (le voyant vert ne s'allume pas) pour éviter une mise en marche accidentelle de l'appareil.

1 - insérez les piles dans la télécommande (Fig.4).

2 - maintenez la télécommande en touchant toujours les deux côtés (Fig.10), le voyant vert clignote pour indiquer que la télécommande n'est couplée à aucun appareil.

3 - maintenez les touches "+" et "-" enfoncées ensemble sur l'unité de commande (la télécommande commence à émettre un son), dès que le voyant rouge de l'unité de commande commence à clignoter, appuyez sur la touche On / Off pendant 2 "(Fig.15: 2).

4 - Appuyez sur la touche "SET" de la télécommande pendant 3 "(Fig.15: 7), le voyant vert reste allumé, confirmant que le périphérique a été reconnu.

5 - maintenez le bouton On / Off de la télécommande enfoncé pendant 3 "(Fig.15: 9) pour allumer l'appareil, le voyant rouge de la télécommande clignote pour signaler le début du cycle d'allumage.

--- RESET télécommande

1 - Appuyez sur le bouton "SET" de la télécommande pendant environ 10 "", jusqu'à ce que les voyants rouge et vert s'allument et clignotent simultanément (Fig.15: 6 et 12), puis retirez les piles et réinsérez-les après environ 5".

IMPORTANT! Si l'appareil est allumé par la télécommande, maintenez le bouton On / Off enfoncé pendant 3 "(Fig.15: 9). Si vous cliquez sur le bouton pendant 1" ou 2 "", l'appareil ne s'allumera pas et entrera en marche. bloc. L'appareil quitte automatiquement l'état de blocage après environ 10 "".

IMPORTANT! Le remplacement rapide des piles de la télécommande n'annule pas l'opération de reconnaissance entre l'unité de contrôle et la télécommande (si déjà effectué).

IMPORTANT! Le bouton "AUX" de la télécommande (Fig.15: 11) n'active aucun composant supplémentaire pour cet appareil.

IMPORTANT! Si la flamme a été éteinte accidentelle ou due à l'absence de gaz, les fuites de gaz sera automatiquement arrêtée par le dispositif de sécurité installé.

IMPORTANT! Au cours de l'exploitation et après l'arrêt, ne touchez pas la grille de protection, le brûleur, le tube de verre et la parabole de la couverture que de leur température élevée peut provoquer des brûlures.

POWER OFF

A - Mod UTILISATEUR:

1 - Enlever le capot latéral (Fig.3).

2 - Tournez le bouton de commande des aiguilles d'une montre, la restauration de la "0" (Fig. 5: 1).

3 - Mettez le couvercle correctement procédure verso.

B - Mod DISTANCE:

1 - Appuyez sur le bouton ON / OFF sur la télécommande (Fig.6) ou l'unité de contrôle à bord de l'unité (Fig.6).

2 - Retirez le capot latéral (Fig.3) et de fermer le robinet du gaz à l'alimentation.

IMPORTANT! Si l'équipement n'est pas utilisé pendant une longue période de temps, enlevez les piles activé (Fig.4: 3) de la télécommande et de contrôle à distance UNIT (Fig.4: 3) SON LOGEMENT POUR PRÉVENIR LA LIBERATION DE LIQUIDE CORROSIF DOMMAGES RÉSULTANT.

ENTRETIEN

IMPORTANT! Avant d'effectuer tout entretien, assurez-vous que le robinet de gaz de la nourriture et / ou le brûleur est fermé.

REPLACEMENT DE LA BOUTEILLE

La bouteille de gaz doit être remplacée dans des zones ouvertes ou très ventilées, loin de toute source de flammes ou d'étincelles, telles que: bougies, cigarettes, autres appareils pouvant produire des flammes ou des étincelles.

- 1 - Assurez-vous que l'appareil est complètement froid;
- 2 - Retirez le panneau latéral de couvercle du réservoir (Fig 3: 15);
- 3 - Retirer le cylindre de la porte-cylindre;
- 4 - Déconnecter le régulateur de pression de la soupape de cylindre;
- 5 - Vérifier l'état de l'efficacité de la conduite d'alimentation en gaz visuellement (présence de fissures) et vérifier la date de péremption indiquée;
- 6 - Vérifier l'efficacité du régulateur, vérifiez la présence et l'état du gaz d'étanchéité (si le remplacement est recommandé à chaque cylindre de changement);
- 7 - Raccorder la nouvelle bouteille et la ranger dans le compartiment;
- 8 - Vérifier le circuit de gaz parfait avec de l'eau savonneuse ou des produits spécifiques;
- 9 - Remplacez le panneau latéral.

IMPORTANT! Après le remplacement du cylindre, les premières tentatives de contact peuvent se produire à des temps plus longs en raison de la présence éventuelle d'air dans la canalisation. Ne pas obstruer les fentes de ventilation dans le compartiment du cylindre.

L'entretien concerne:

- Nettoyage de l'extérieur (utilisez un chiffon doux et des produits de nettoyage à base neutre, et non pas directement sur les parties peintes à nettoyer).
- Vérification de caoutchouc ou de remplacer le tuyau de gaz ($L_{max} = 1,5$ m) dans tous les cas de dommages et à l'heure et de la manière requise par les lois et règlements applicables dans le pays d'utilisation.
- Vérifier l'intégrité et la propreté de toutes les parties de l'appareil, en cas d'usure ou de pièces brisées remplacé par le fabricant original.
- Remplacement de la batterie d'allumage électronique (Fig.4: 3) ou de l'unité de contrôle à distance (Fig.4: 3).

REPLACEMENT DE BUSES (édité par des professionnels qualifiés)

- 1 - Retirez le panneau latéral couvrir cylindre (Fig.3);
- 2 - Dévisser la vis d'appui (Fig.7: 1) de la cassette et appuyez sur la porte du brûleur (Fig.7: 2).
- 3 - Dévisser la vis (Fig.7: 3) dans le graveur (Fig.7: 4) et déplacez le groupe de brûleur de manière à rendre accessible la buse.
- 4 - de localiser la buse (Fig.7: 5), dévisser doucement de la maison, remplacé par une attention particulière à ruiner PARTIES NON-threads.
- 5 - Mettez la nouvelle tuyère (toujours pour le même type de gaz) Serrano légèrement battu.
- 6 - Remettez le tout avec la procédure inverse.

IMPORTANT! L'unité ne doit pas être en aucune façon de transformer au GPL, GNV ou vice versa, toute tentative de changement est considéré dangereux et le fabricant n'est pas responsable des dommages aux personnes ou aux biens résultant de la présente ou toute autre manipulation. L'appareil doit donc être assemblés par le fabricant et commandées directement par le type de gaz qui sera utilisé pour l'opération.

STOCKAGE ET LA MANIPULATION

IMPORTANT! Déplacement de l'appareil (fig. 12), juste après l'avoir éteint, laisser refroidir complètement fermée et l'alimentation en gaz.

Si vous prévoyez une longue période d'inactivité (changement de saison ou d'autres causes), suivez ces étapes:

- Conserver l'appareil dans un endroit sec et à l'abri de dommages.
- Couvrez le groupe TOUJOURS brûleur et la base pour éviter les obstacles (toile d'araignée, de la poussière) et dommages (dents, la météo, etc.).

IMPORTANT! Ne JAMAIS mettre ensemble l'unité, un ou plusieurs cylindres de gaz qui doit toujours rester dans des environnements de plein air et d'une manière compatible avec les lois et règlements du pays d'utilisation.

GARANTIE

Votre appareil possède une garantie de deux ans à compter de la date d'achat.

La garantie couvre tous les défauts de fabrication de défauts causés par l'exclusion des usages autres que ceux spécifiés et fournis par le fabricant pour cet appareil.

La réception ou la réception de l'argent liquide représente le début de la période de couverture du certificat de garantie.

Cet équipement n'est pas adapté pour des usages professionnels.

L'usure, la corrosion, à toute déformation, la décoloration ou de brunissement (en particulier de l'aluminium, les deux côtés de satin ou de tube de verre), en raison de contact avec la flamme et a continué à des rayonnements, sont considérées comme normales et aucun cas être considérés des défauts de fabrication, sont dues à des conditions normales d'utilisation.

En outre, il est normal que, après une utilisation prolongée, il est nécessaire de remplacer des pièces usées, mais toujours avec l'aide de pièces de rechange d'origine du fabricant, en effectuant l'entretien ou de réparation par un personnel professionnel qualifié et autorisé par le fabricant.

ANOMALIES ET REMEDES: Avec télécommande.

FAULT - Cause - REMÈDE

Lorsque l'appareil ne fonctionne pas, POWER ne s'allume pas.

- 1-chargeur de batterie est trop faible, batterie (B1) ou en vrac défectueux pôles.
- 2-Récepteur infrarouge (D) couverts.
- 3-bouton POWER de la télécommande n'est pas pressée pendant 2 secondes.
- 4-distance ou de batteries défectueuses.
- 5-câble de connexion entre l'onglet commande avant et arrière sont lents ou défectueux.
- 6-point de commande défectueuse.

- 1-Remplacez les piles, de renforcer les pôles.
- 2-Faire le trou récepteur.
- 3-Appuyez sur POWER pendant 2 secondes, relâchez et appuyez de nouveau.
- 4-distance ou remplacer les piles.
- 5-Place ou à remplacer.
- 6-Remplacer.

Pas d'étincelles lors de appareil.

- 1-La distance entre l'allumage (HV1) et la masse ou de la distance entre les électrodes (HD) est excessif.
- 2-Partie de la céramique de périphériques Ignition (HV1) est cassé ou défectueux.
- 3-câble à haute tension en vrac, cassés ou court-circuit.
- 4-pilote est mis à la masse manquante.
- 5-Tab commande de retour défectueux.

- 1-Régler la distance de 4 (La résistance du câble doit être connecté à proximité de l'appareil d'allumage).
- 2-Remplacer la céramique.
- 3-La réparation ou de remplacement.
- 4-Se connecter au sol.
- 5-Remplacer.

- 1 L'absence de flamme, l'insuffisance des flux d'approvisionnement en gaz (faible de gazéification dans la terre ou au GPL) ou de régulateur de pression ou starano échec.
- 2-absence d'alimentation de gaz (bouteilles épuisement de l'offre d'interruption ou de gaz) ou régulateur de pression de l'échec.
- 3-Sudden coup de vent (plus de 3 m / s) avec cylindre couvert de panneaux enlevés.
- 4-Saleté dans le circuit de gaz.
- 5-fuites de gaz.
- 6-cylindres de lien, de l'air dans le tuyau

- 1-Propreté, de calibrer ou de remplacement.
- 2-Controllare/sostituire.
- 3-Restaure la toiture.
- 4-Controllare/pulire.
- 5-Controllare/serrare accessoires ou de remplacement joints d'étanchéité ou de tuyaux.
- 6-répétition d'allumage pour éliminer l'air.

Cette étincelle, mais la flamme de la veilleuse n'est pas allumé .

- 1-Pas d'alimentation de gaz.
- 2-lien entre la carte de commande défectueuse l'avant et l'arrière ou de connexion par câble loose.
- 3-injecteur pilote verrouillé.
- 4-feuille arrière commande défectueux.
- 5-Valve défectueuse G1 et G2.

- 1-Check.
- 2-Mettre ou remplacer les câbles.
- 3-Vérifiez ou remplacez-le. Buse diamètre: GPL: 0,35 mm; METANO: 0,55 mm.
- 4-Remplacer.
- 5-Remplacer.

Etincelle de la veilleuse continue à fonctionner (pas de détection de flamme).

- 1-flamme câbles (S) et le dispositif Ignition (HV) ou inversée desserré.
- 2-flamme capteur (S1) et la masse sont court-circuit.
- 3-flamme capteur (S1) ne détecte pas la flamme.
- 4-pilote de la flamme est brûlé à l'intérieur de la pilote tube.
- 5-Tab commande de retour défectueux.

- 1-Place.

Restauration de la
2-position.
Restauration de la
3-position.
4-Remplacer.
5-Remplacer.

le brûleur principal ne s'allume pas
1-câble défectueux ou lâches terminaux.
2-la buse du brûleur principal bloqué.
3-Valve "M" et "L" défectueux.
4-Cartes de contrôles avant et arrière défectueux.
5-Remote défaut.

1-Réparer ou remplacer.
2-Vérifiez que la pression du gaz est
Actuellement, remplacer l'ensemble ou le pilote de forage à nouveau l'injecteur.
3-Vérifiez si la pression du gaz est absent, remplacer les robinets "M" et "L".
4-Remplacer.
5-Remplacer.

La flamme arrive sur faible et moyen et la flamme ne s'allume pas.
1-câble défectueux ou lâches terminaux.
2-Valve "M" embout robinet défectueux ou "M" bloqué.
3-Tab commande antérieure défectueux.
4-Remote défaut.

1-Réparer ou remplacer.
2-Remplacer.
3-Remplacer.
4-Remplacer.

La flamme arrive en moyenne, la petite flamme ne s'allume pas.
1-câble défectueux ou lâches terminaux.
2-Valve "L" ol'ugello robinet défectueux "L" bloqué.
3-Tab commande antérieure défectueux.
4-Remote défaut.

1-Réparer ou remplacer.
2-Remplacer.
3-Remplacer.
4-Remplacer.

Au cours des cycles de commutation, l'unité ne s'éteint pas en 25 secondes.
1-fiche défectueux avant commande.

1-Remplacer.

AUTO défectueux fonction.
1-fiche défectueux avant commande.
2-Remote défaut.

1-Remplacer.
2-Remplacer.

Caractéristiques FLOUE absent.
1-fiche défectueux avant commande.
2-Remote défaut.

1-Remplacer.
2-Remplacer.

L'indicateur POWER devant clignote.
1-La batterie est faible.

1-Remplacer.

La télécommande de batterie est faible.

1-La batterie est faible.

1-Remplacer.

Blackening tube de verre.

1-la qualité du gaz / impropres à la saison d'hiver.

2-mauvaise projet.

3-cylindres de réseau (en option) à la position / voilé.

4-tête échangeur sale ou endommagé.

5-brûleur sale ou endommagé.

1-utilisation du gaz de qualité, de préférence propane pur.

2-particulières ou pas de vent résistant KIT.

3-riposizionare/sostituire/eliminare.

4-pulire/sostituire.

5-pulire/sostituire.

ANOMALIES ET SOLUTIONS: manuelles.

FAULT Cause REMÈDE

L'absence d'une flamme

1 - manque de puissance Gaz:

- GPL mauvaise gazéification;

- GPL mauvaise température de gazéification bas.

- Régulateur de pression starano ou d'échec.

2 - une brusque rafale de vent (au-dessus de 3 m / s).

3 - thermocouple arrêté.

4 - aimant valve échec.

5 - la saleté dans le circuit de gaz.

6 - la perte de gaz.

7 - la pile vide.

8 - isolation des électrodes et / ou de câbles défectueux.

1 - Vérifier:

- Vérifiez et remplacez la bouteille vide;

- Remplacer la bouteille de gaz de propane.

- Régler ou remplacer.

2 - tenir l'abri du vent.

3 - Remplacer.

4 - Remplacer.

5 - Vérifier et nettoyer.

6 - Vérifier et éliminer les pertes.

7 - Remplacer.

8 - Remplacer.

Le tube de verre noirçit.

1-la qualité du gaz / impropres à la saison d'hiver.

2-mauvaise projet.

3-cylindres de réseau (en option) à la position / voilé.

4-tête échangeur sale ou endommagé.

5-brûleur sale ou endommagé.

1-utilisation du gaz de qualité, de préférence propane pur.

2-particulières ou pas de vent résistant KIT.

3-riposizionare/sostituire/eliminare.

* Rupture de tuyau en verre

Les caractéristiques techniques du tuyau en verre sont particulières et telles que l'autorisation du choc thermique provoqué par les fluctuations normales de température, la pluie ou l'humidité.

Malgré le choix de ce matériau (borosilicate), des conduites cassantes peuvent survenir brusquement du fait de conditions météorologiques particulières et / ou de fluctuations de la concentration excessivement concentrées.

IMPORTANT! Cette rupture de tuyau ne nuit pas aux abords immédiats de l'appareil.

IMPORTANT! À court terme, il n'est pas nécessaire de le remplacer pour assurer un fonctionnement correct.

PRODUKTBELEG

Das Gerät wird geschützt durch eine Kartonverpackung geliefert, die Folgendes enthält:

- n.1 Einheit
- n.1 Standardfernbedienung (Modell nur mit Fernbedienung)
- n.1 Hut + Befestigungsknöpfe
- n.3 rutschfeste und kratzfeste Füße
- n.1 Tankverriegelungsband
- n.1 seitliche Tankverriegelungsstange
- n.1 Umschlag mit Dokumenten:
- n.1 Anweisungen in der Broschüre
- n.1 Garantiezertifikat (für italienischen Markt)
- n.1 Garantietiketten (für den italienischen Markt)

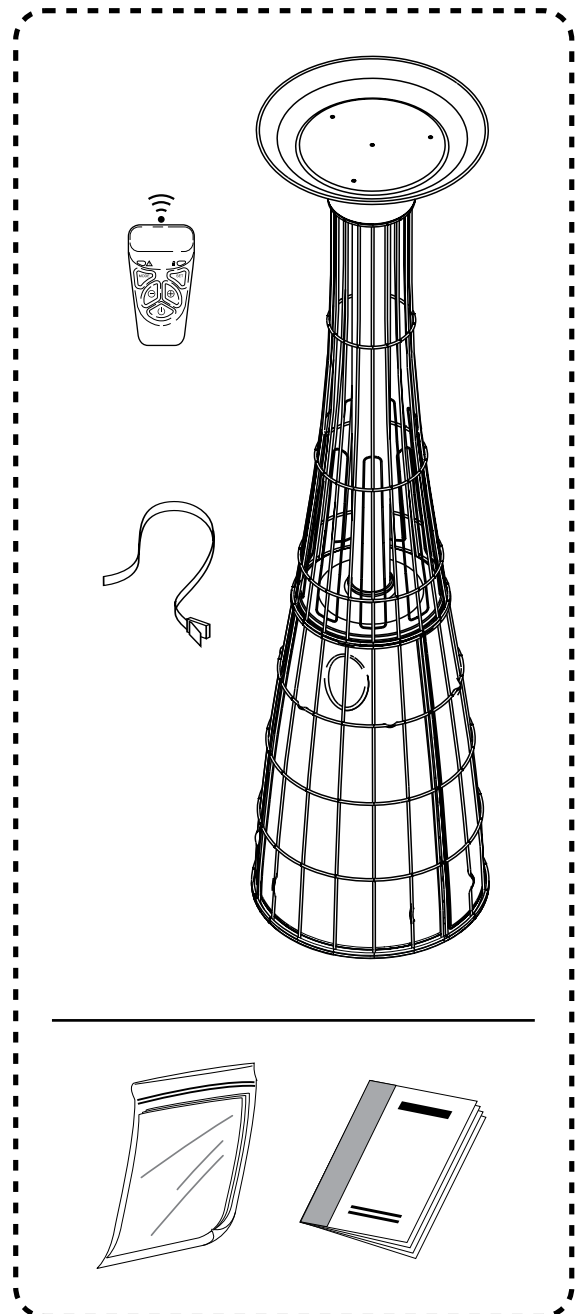

Index

INFORMATIONEN

MONTAGE

STARTEN

AUS

WARTUNG

LAGERUNG UND HANDHABUNG

GARANTIE

FERNBEDIENUNG

ANOMALIEN UND ABHILFEMASSNAHMEN

DIESES HANDBUCH FÜR DIE GANZE LEBENSDAUER DES GERÄTS AUFBEWAHREN UND EIN NEUES ANFORDERN, FALLS ES ZERSTÖRT WERDEN ODER VERLOREN GEHEN SOLLTE!

WICHTIG! FALLS DIE BAUTEILE BESCHÄDIGT SEIN SOLLTEN, KEINESFALLS DIE ZUSAMMENFÜGUNG VORNEHMEN!

WICHTIG! Dieses Gerät ist in Übereinstimmung mit den im Bestimmungsland geltenden Regelungen, Gesetzen und Vorschriften aufzustellen. Stellen Sie das Gerät im Freien in einem gut belüfteten Raum, muss der Bereich um das Gerät eine offene Seite der MIN 25% der gesamten Fläche zu haben, muss die Verwendung mit den Anweisungen des Herstellers beachten. Vor der Gerätaufstellung und-Verwendung diese Anleitung lesen.

WICHTIG! ALLE Wartungs-, Reparatur- und Abänderungsarbeiten HABEN durch qualifiziertes und anerkanntes Fachpersonal unter ausschließlichem Gebrauch der Originalersatzteile des Herstellers zu erfolgen.

WICHTIG! Dieses mit Gas gespeiste Gerät ist ein Wärmeerzeuger, der nur für den Zweck bestimmt ist, für den er konzipiert und zertifiziert wurde (bei Umgebungstemperatur von NICHT weniger als 0°C im Falle der Version mit Fernbedienung), sprich als Gerät zur Erwärmung von Umfeldern, die offen und belüftet sind oder sich im Freien befinden. Jeder anderweitige Gebrauch ist als unsachgemäß und demzufolge gefährlich zu betrachten. Der Hersteller kann nicht für eventuelle, durch unsachgemäßen Gebrauch hervorgerufene Personen- und Sachschäden verantwortlich gemacht werden.

WICHTIG! Wenn zu heftigen Windböen ausgesetzt ist, eine angemessene Verankerung an der Platte.

WICHTIG! DER BETRIEB IN GESCHLOSSENEN RÄUMEN IST VERBOTEN: BÜROS, WOHNUNGEN, STÄLLEN, VIEHZUCHTEN, ÖRTLICHKEITEN IN NÄHE VON GASDÄMPFEN ODER STÄUBEN, DIE POTENTIELL ENTFLAMMBAR UND/ODER EXPLOSIV SIND.

WICHTIG! Genau ALLE in diesem Handbuch angeführten Anweisungen und Warnungen (betreffe AUFSTELLUNG, GEBRAUCH und WARTUNG) befolgen; deren Nichtbefolgung könnte Ursache von Betriebsstörungen und/oder Gefahren für Personen, Tiere und Sachen sein.

WICHTIG! DIESES GERÄT FUNKTIONIERT MIT GAS UND HAT HEISSE TEILE, WESHALB ES AUSSERHALB DER REICHWEITE VON KINDERN GEHALTEN WERDEN MUSS.

WICHTIG! Das Gerät NIEMALS versetzen, wenn der Brenner noch in Betrieb ist.

WICHTIG! ES SIND UNBEDINGT DIE SICHERHEITSABSTÄNDE VON GEGENSTÄNDEN UND ENTFLAMMBAREN STOFFEN EINZUHALTEN (Abb.2).

WICHTIG! BEI DER MONTAGE UND VERWENDUNG SIND DIE IM BESTIMMUNGSLAND GELTENDEN BRANDSCHUTZ- UND UNFALLVERHÜTUNGSVORSCHRIFTEN ZU BEFOLGEN.

WICHTIG! Das für Flüssiggas vorbereitete Gerät NICHT in Kellern oder unterirdischen Geschoßen verwenden.

WICHTIG! Das vom Hersteller zur Versorgung mit Flüssiggas erzeugte Gerät, darf NICHT zur Versorgung oder zum Betrieb mit Methan und umgekehrt umgerüstet werden.

WICHTIG! Mit ALLEINIGER Ausnahme der vom Hersteller vorgesehenen und angegebenen Fälle ist es strikt verboten, das Gerät ABZUÄNDERN.

WICHTIG! (Nicht verstellbaren) Gasdruckregler gemäß den am Gerät befindlichen Schildern TECHNISCHE DATEN und GASVOREINSTELLUNG (Tab. 1) an der Gasflasche montieren.

WICHTIG! Bei jedem Flaschenwechsel muss mit Seifenwasser oder entsprechenden Mitteln überprüft werden, dass aus den Leitungen, den Flaschenanschlüssen oder jenen der Gasverteilungsanlage sowie aus dem Geräteanschluss kein Gas austritt. Bei jedem Flaschenwechsel ist die Dichtung zu ersetzen, und periodisch sind alle Verbindungen auf ihre Abnutzung, Effizienz, werfalltermin von der schlauch und reife zu kontrollieren.

WICHTIG! Vor dem Anschließen überprüfen, dass der mitgelieferte Schlauchanschluss den im Bestimmungsland geltenden Vorschriften entspricht.

WICHTIG! Bevor man mit den Montagevorgängen beginnt, überprüfen, dass alle Gerätbauteile für den Gastyp und den Druck vorbereitet sind, die für den Gebrauch laut geltender Vorschriften des Bestimmungslandes vorgesehen sind.

ALLGEMEINE BESCHREIBUNG

Für seine besondere Art des Betriebs, um direkte Sonneneinstrahlung und Reflexion, übt dieses Gerät seinen Einfluss in einer Fläche von etwa 13 m² mit einem Bereich von etwa 2 m.

Das betroffene Gebiet und die Heizleistung variiert je nach Klima- und Wetterbedingungen in der Region der endgültigen Bestimmung der Position des Geräts (Umweltschutz völlig offen oder teilweise durch eine oder mehrere Seiten überdacht) und der subjektiven Wahrnehmung von Wärme. Das Gefühl von Wärme, völlig subjektiv und nicht messbar steigt deutlich näher an der Flamme.

Das gemäß den CE Sicherheitsvorschriften gebaute Gerät ist leicht zu verwenden; es wurde erprobt und zugelassen und wird von der angegebenen Zulassungseinrichtung überwacht, welcher der Hersteller bereits den größten Teil seiner Zertifizierungen im Gasbereich anvertraut hat.

Aufstellungsarten:

- **BEWEGLICH** mit nicht verankertem Unterbau und Gebrauch des Wagens (Option), allein mit Flüssiggasversorgung (Gasflasche).
- **STATIONÄR** mit am Boden befestigtem Unterbau (diese Art der Aufstellung darf nur von qualifiziertem Fachpersonal vorgenommen werden) und Versorgung mit Propan-/Butangas (Tank oder Gasnetz) oder durch das Erdgasnetz.

MONTAGE

Alle Geräteile aus der Verpackung nehmen und dabei besonders auf das Brenneraggregat achten (Abb.3).

Die Unversehrtheit und Konformität des Inhalts der Packungen (die den geltenden Vorschriften entsprechend zu entsorgen sind) überprüfen:

A - Modell mit manuellen Bedienelementen

- Gerät mit Trägerstruktur und Rohr aus Spezialglas
- Schlauchanschluss (überprüfen ob er den geltenden Vorschriften entspricht)
- Abdeckschirm
- Betriebshandbuch in verschiedenen Sprachen
- Garantieschein

B - Modell mit Fernbedienung

- Gerät mit Trägerstruktur und Rohr aus Spezialglas
- Schlauchanschluss (überprüfen ob er den geltenden Vorschriften entspricht)
- Abdeckschirm
- Betriebshandbuch in verschiedenen Sprachen
- Garantieschein

WICHTIG! Zur Vermeidung von Schnittwunden und Verbrennungen besonders vorsichtig sein und während aller Vorgänge zur Montage und Aufstellung des Geräts die persönlichen Schutzausrüstungen für die Hände und das spezielle Zubehörteil zum Verschieben (Abb. 3, Abb. 12) verwenden.

MONTAGEPHASEN (BEWEGLICHER Typ mit Gasflasche, Flüssiggas):

Vor dem Beginn der Montage, eventuelle Schutzelemente beseitigen.

1 – Die Struktur vorsichtig auf den Boden stellen und den Abdeckschirm anbringen (Abb.3: 2).

2 – Die seitlichen Tafeln entfernen (Abb.3) und die Gasflasche auf die Stützfläche stellen (Abb.3: 11).

3 – (Nicht verstellbaren) Gasdruckregler gemäß den am Gerät befindlichen Schildern TECHNISCHE DATEN und GASVOREINSTELLUNG (Tab. 1 oder 2) an der Gasflasche montieren.

4 – Getrennt den Anschluss und den Verbindungsschlauch aus Gummi erwerben (falls die bereits mitgelieferten NICHT geeignet sind), deren Art und Material den Vorschriften des Bestimmungslandes zu entsprechen haben.

Das Endteil mit Gewinde spricht der Adapter (Abb. 9:4) erlaubt verschiedene Arten von Anschlüssen:

WICHTIG! Es gibt zwei Arten von Adaptern, einen linksgängigen (SCHWEIZ, ÖSTERREICH, DEUTSCHLAND und LUXEMBURG) und einen rechtsgängigen (alle anderen Länder).

FALL A (Abb. 9: A) 1/4" Gas, linksgängig: Den Gummischlauch (1) anbringen, der mit dem (MITGELIEFERTEN) speziellen Gewindeanschluss ausgestattet ist; in den Ländern SCHWEIZ, ÖSTERREICH, DEUTSCHLAND und LUXEMBURG zulässige Lösung.

FALL B (Abb. 9: B) 1/4" Gas, rechtsgängig: Den getrennt erworbenen (wenn der bereits mitgelieferte NICHT geeignet ist) Schlauchanschluss (6) direkt am Gewindeanschluss 1/4" GAS rechtsgängig (4) des Endteils der Kopplung anbringen, und dann den Gummischlauch (8- max. Länge = 1,5 m) mit der speziellen Schelle (6) befestigen.

5 – Den Unterteil des Gasanschlussschlauches am Regler (Abb. 9: 2) an der Gasflasche (Abb. 9: 3) befestigen. Das andere Ende des Gasschlauches am Anschluss befestigen.

6 – Vor dem Anschließen überprüfen, ob am Eingangsanschluss (Abb. 9: 4) die Gasblende (Abb. 9: 5) angebracht werden muss (in den Ländern SCHWEIZ, ÖSTERREICH, DEUTSCHLAND und LUXEMBURG zulässige Lösung – siehe Tab.1 oder 2).

ACHTUNG! Die Blende NICHT an Geräten anbringen, die mit Gas G30/G31, 29÷37 mb gespeist werden.

WICHTIG! Die Blende nur in den Fällen anbringen, in denen der Betrieb mit einem Versorgungsdruck von 50 mb (Schweiz, Österreich, Deutschland, Luxemburg) vorgesehen ist. Dann überprüfen, ob sie vom richtigen Typ ist (siehe Tab. 1 oder 2).

7 – Das Gerät vorsichtig neigen, den Abdeckschirm (Abb. 3:2) aufsetzen und anhand der mitgelieferten Drehknöpfe (Abb. 3: 1) befestigen. Das Gerät wieder gerade stellen.

WICHTIG! Das obere Ende des Geräts NIEMALS am Boden auflegen, vor allem wenn der Abdeckschirm angebracht ist, um Beschädigungen der Gasdichtungen und des Glasrohrs oder eventuelle Verschlüsse der Gasleitung zu vermeiden.

8 – Den Gasversorgungsschlauch mit dem Unterteil des (bereits angebrachten) Anschlusses verbinden (Abb. 7 und 8: 12).

MONTAGEPHASEN (STATIONÄRER Typ, am Boden oder Fußboden, Versorgung durch Flüssiggas-Tank oder Gasnetz):

WICHTIG! Wird das Gerät mit Flüssiggas, 50 mb verwendet (SCHWEIZ, ÖSTERREICH, DEUTSCHLAND und LUXEMBURG), die Blende laut der Tabelle Technische Angaben anbringen.

1 - Die Struktur vorsichtig auf den Boden stellen und den Abdeckschirm montieren (Abb.3: 2).

WICHTIG! Das obere Ende des Geräts NIEMALS am Boden auflegen, vor allem wenn der Abdeckschirm angebracht ist, um Beschädigungen der Gasdichtungen und des Glasrohrs oder eventuelle Verschlüsse der Gasleitung zu vermeiden.

2 – Das Gerät platzieren, wobei die Position des Versorgungsschlauches zu berücksichtigen ist, und die seitlichen Tafeln entfernen (Abb. 3).

3 – Am Boden die Position der Befestigungslöcher markieren.

4 – Die Struktur mit für die Art des Fußbodens geeigneten Dübeln (Abb. 11:1, NICHT mitgeliefert) am Boden befestigen und dazu die an der Gasflaschenstützfläche vorbereiteten Löcher (Abb. 11: 2) benützen.

5 - Getrennt den Anschluss und den Verbindungsschlauch erwerben, deren Art und Material den Vorschriften des Bestimmungslandes zu entsprechen haben; direkt am Gewindeanschluss 1/4" GAS, rechtsgängig (4) des Endstücks der Kopplung anbringen und dann mit Hilfe einer Schelle (7) den Gummischlauch (8, MAX. Länge = 1,5 m) befestigen.

6 - Vor dem Anschließen überprüfen ob am Eingangsanschluss (Abb. 9: 4) die Gasblende (Abb. 9: 5) angebracht werden muss (in den Ländern SCHWEIZ, ÖSTERREICH, DEUTSCHLAND und LUXEMBURG zulässige Lösung – siehe Tab.1 oder 2).

ACHTUNG! Die Blende NICHT an Geräten anbringen, die mit Gas G30/G31, 29÷37 mb gespeist werden.

WICHTIG! Die Blende nur in den Fällen anbringen, in denen der Betrieb mit einem Versorgungsdruck von 50 mb (Schweiz, Österreich, Deutschland, Luxemburg) vorgesehen ist. Dann überprüfen, ob sie vom richtigen Typ ist (siehe Tab. 1 oder 2).

7 – Überprüfen dass die Art des Gases und der Versorgungsdruck den Schildangaben (siehe Tabelle) entsprechen und gegebenenfalls einen Reduzierer/Druckregler (NICHT mitgeliefert) anbringen.

8 – Getrennt den Anschluss und den Verbindungsschlauch erwerben, deren Art und Material den geltenden Vorschriften des Bestimmungslandes zu entsprechen haben.

WICHTIG! Überprüfen, dass der angebrachte Versorgungsschlauch und Gasanschluss den im Bestimmungsland geltenden Vorschriften gerecht werden.

9 – Den Gasversorgungsschlauch mit dem Unterteil des (bereits angebrachten) Anschlusses verbinden (Abb. 7 und 8: 12).

Anbringung der Batterie (zur elektronischen Anzündung der Leitflamme):

1 – Die seitliche Gasflaschen-Verkleidungstafel (Abb. 3).

2 – Das Batteriefach (Abb. 4: 1) auffinden, den Deckel (Abb. 4: 2) abnehmen und unter Beachtung der richtigen Polung eine Batterie Typ AA (Abb. 4: 3) einsetzen.

3 – Alles auf umgekehrte Weise wieder richtig zusammenfügen.

INBETRIEBSETZUNG

WICHTIG! NUTZUNG DIESER Produkt in geschlossenen CAN "eine Quelle der GEFAHR UND 'VERBOTEN.

WICHTIG! Alle eventuell vorhandenen Schutzfolien beseitigen.

WICHTIG! Flüssiggasflaschen verwenden, die in den Gasflaschenraum (Abb. 3).

WICHTIG! Um ein eventuelles Aufflackern wegen angesammelten Gases zu vermeiden, circa 1 oder 2 Minuten lange warten, bevor man das Anzündverfahren wiederholt.

BEACHTUNG: Bei der ersten Einschaltung geht die Pilotflamme aufgrund der in den Leitungen befindlichen Luft leicht aus. Daher kurz abwarten und erneut anzünden (MAX. 2 oder 3 Mal), bis die Flamme sich stabilisiert hat! Bei Fortdauer des Problems auf Störungen überprüfen, siehe hierzu den Abschnitt Eventuelle Störungen und ihre Behebung.

- Sollte die Sparflamme versehentlich ausgehen, so wird die Gaszufuhr unmittelbar durch das eingebaute Sicherheitssystem unterbrochen.

- Sollte die Sparflamme durch Gasmangel ausgehen, so wird die Gaszufuhr abgeschlossen (z.B. wenn die Gasflasche leer ist).

- In beiden Fällen sollten Sie eine Weile warten, bevor Sie das Gerät wieder in Betrieb nehmen und danach die Schritte 1 und 2 wiederholen.

- Versuchen Sie nicht, das Gerät immer wieder anzuzünden. Wenn das Gerät nicht sofort funktioniert, kontrollieren Sie, ob ALLE Schritte korrekt ausgeführt wurden.

WICHTIG! Das Gerät NIEMALS in Betrieb setzen, bevor es ganz zusammengebaut und der Abdeckschirm angebracht wurde. Das Brenneraggregat und das Glasrohr dürfen **NICHT abgedeckt oder teilweise abgedeckt werden.**

WICHTIG! Das soeben ausgegangene Gerät NICHT abdecken; warten bis es abgekühlt ist.

WICHTIG! Das Gerät gegen Stöße sichern. Damit es nicht umkippt, das Gerät stets auf ausreichend ebenen Flächen (Neigung < 10°) aufstellen, die nicht entflammbar (Fußböden aus Holz, Linoleum, Kunststoff, usw.) sein dürfen.

WICHTIG! Das Gerät ist mit einer Sicherheitsvorrichtung ausgestattet (Abb. 16, Kippsicherung), dass bei Kippen des Heizgerätes um 15° die Gaszufuhr unterbricht.

WICHTIG! NUR BEI DER 1. ANZÜNDUNG, DIE IM FREIEN ODER IN EINEM GUT BELÜFTETEN UMFELD ZU ERFOLGEN HAT, KÖNNTE DAS GERÄT FÜR KURZE ZEIT DÜNSTE ODER GERÜCHE ABGEBEN.

WICHTIG! BITTE VERMEIDEN SIE DIE NATUR, INSBESONDERE BEI UNGUNSTIGEN WETTER BEDINGUNGEN.

Die technischen Eigenschaften der Glasröhre besonders und wie die Temperaturwechselbeständigkeit durch normale Veränderungen in der Temperatur, Feuchtigkeit oder Licht regen zu ermöglichen.

Trotz der Wahl dieses Materials (Borosilikatglas), können sie zu plötzlichen Ausfall des Rohres aufgrund besonderer

Witterungsverhältnisse und / oder Temperaturänderungen in geringer Konzentration.

WICHTIG! Blockieren Sie nicht die Belüftungsöffnungen des Zylinderhalter und der Brenneranordnung vorgesehen.

WICHTIG! SCHLIESSEN VENTIL MAIL auf der Flasche nach dem Gebrauch.

Anzündung MANUELLES Modell

Einstellungsabfolge durch Drehen des Drehknopfes: OFF, Funke ON, MIN und MAX.

1 – Überprüfen, dass der Zünd-/Einstellknopf (Abb. 3: 8) auf ausgeschaltet OFF (Abb. 5: 1) gestellt ist und den Gasversorgungshahn öffnen.

2 – Den Zünd-/Einstellknopf hineindrücken und gegen Uhrzeigersinn (Abb. 5) drehen. Auf diese Weise wird automatisch die Funkenentladung gestartet und das Gas zur Anzündung der Leitflamme geöffnet.

Wenn die Flamme brennt, den Knopf noch circa 15 Sekunden lang gedrückt halten, damit das Thermoelement heiß wird und das Ventil offen hält. Jetzt nur noch die Brennerleistung einstellen:

Anzündung Modell mit FERNBEDIENUNG

WARNUNG! Einige Infrarot-Fernbedienungen können unter Umständen den Betrieb des Gerätes beeinflussen, wenn sie direkt auf das Gerät gerichtet werden.

Einstellungsabfolge indem die Fernbedienung oder direkt die Steuereinheit betätigt wird: ON, MAX, MITTEL, MIN, Burner OFF und OFF.

1 – Den Knopf ON/OFF an der Steuereinheit (Abb. 6) 2" lang gedrückt halten, bis die Zündung erfolgt; nach erfolgter Anzündung geht das Gerät bei jeder Betätigung des Knopfes ON/OFF von Flamme MAX auf MITTEL auf MIN, Burner OFF und dann auf OFF.

WICHTIG! Diese Verzögerung der Anzündung ist kein "Defekt" der elektronischen Steuereinheit, sondern sie wurde eigens vom Hersteller konzipiert, um die Sicherheit des Geräts zu garantieren und etwaige unvorhergesehene Zündungen zu vermeiden.

WICHTIG! Sollte die Leitflamme aus unvorhergesehenen Gründen oder Gasmangel ausgehen, wird die Gaszufuhr automatisch durch die installierte Sicherheitsvorrichtung unterbrochen.

WICHTIG! Mehrfache Anzündungsversuche vermeiden: Sollte das Gerät nicht sofort funktionieren, überprüfen, ob ALLE Aufstellungsvorgänge richtig getätigt wurden.

WICHTIG! Während des Betriebs und auch nach dem Erlöschen NICHT die Schutzgitter, die Brennereinheit, das Gasrohr und den Abdeckschirm berühren, weil sie sehr heiß sind und Verbrennungen verursachen könnten.

Die Einstellung der Leistung kann auch während des Gerätebetriebs erfolgen:

- MANUELLES Modell (Abb. 5): Anhand des Zünd-/Einstellknopfes.

- Modell mit FERNBEDIENUNG (Abb. 6): Anhand der Fernbedienung oder mit dem Knopf an der Steuereinheit.

WICHTIG! Für den Betrieb des Geräts mit Flüssiggas im Freien und bei Temperaturen von weniger als 2°C empfiehlt es sich, Propangas zu verwenden.

AUSSCHALTUNG

A – MANUELLES MODELL:

1 – Die seitliche Verkleidung (Abb. 3: 13) entfernen.

2 – Den Bedienungsknopf im Uhrzeigersinn drehen und wieder auf "0" (Abb. 5: 1) stellen.

3 – Die seitliche Verkleidung auf umgekehrte Weise wieder anbringen.

B – Modell mit FERNBEDIENUNG:

1 – Auf den Knopf ON/OFF der Fernbedienung (Abb. 6) oder der Steuereinheit an Bord des Geräts drücken (Abb. 6).

2 – Die seitliche Verkleidung (Abb. 3: 13) entfernen und den Gasversorgungshahn schließen.

WICHTIG! WIRD DAS GERÄT LÄNGERE ZEIT NICHT VERWENDET, DIE BATTERIEN DER ZÜNDUNG (Abb. 4: 3), DER FERNBEDIENUNG UND DER FERNBEDIENUNGS-STEUEREINHEIT (Abb. 4: 3) ENTFERNEN, UM DEN AUSTRITT KORROSIVER FLÜSSIGKEIT ZU VERMEIDEN, DIE SCHÄDEN VERURSACHEN KÖNNTE.

WARTUNG

WICHTIG! Bevor man irgendeine Wartung tätigt, sicherstellen, dass der Gasversorgungshahn und/oder Brennerhahn geschlossen sind.

AUSTAUSCH DER FLASCHE

1 - Stellen Sie sicher, das Gerät vollständig abgekühlt ist;

2 - Entfernen Sie die Tankabdeckung Seitenabdeckung (Abb 3: 15);

3 - Entfernen Sie den Zylinder vom Zylinderhalter;

4 - Ziehen Sie den Druckregler aus dem Flaschenventil;

5 - den Zustand der Wirkungsgrad der Gasversorgungsleitung visuell prüfen (das Vorhandensein der Risse) und Prüfen Sie das Ablaufdatum gestempelt;

6 - Prüfen Sie die Effizienz der Regler beim Überprüfen der Anwesenheit und den Zustand des Sperrgas (wenn ein Austausch bei jedem Wechsel Zylinder empfohlen);

7 - Schließen Sie die neue Flasche und speichern sie in der Kammer;

8 - Prüfen Sie die perfekte Gaskreislauf mit Seifenwasser oder bestimmte Produkte;

9 - Bringen Sie die Seitenabdeckung.

WICHTIG! Nach Ersatz des Zylinders können die ersten Zündversuche wobei längere Zeiten aufgrund der möglichen Anwesenheit von Luft in der Rohrleitung auftreten.

Die Wartung umfasst:

Interne Reinigung der Glasrohre: Mit einer nicht aus Metall bestehenden Rohrbürste (Option) Schmutz- und/oder Rußspuren entfernen.

WICHTIG! Mit einem weichen, trockenen Tuch reinigen. Die Verwendung flüssiger Produkte kann schwer entfernbare Ablagerungen und/oder Verkrustungen verursachen.

- Äußere Reinigung des Geräts (mit einem weichen Tuch und mildem Reinigungsmittel, das nicht direkt auf die zu reinigenden Teile aufgetragen werden darf).

- Kontrolle und Ersatz des Gasschlauches aus Gummi (max. Länge = 1,5m) gemäß den Fristen und Modalitäten, die laut den Gesetzen und Vorschriften des Bestimmungslandes vorgesehen sind, sowie im Falle von Beschädigungen.

- Überprüfung aller Gerätteile auf Unversehrtheit und Sauberkeit; im Falle von Abnutzung oder Schäden nur durch Originalersatzteile des Herstellers ersetzen.

- Ersatz der Batterien für die elektronische Zündung (Abb. 4: 3) oder die Fernbedienungs-Steuereinheit (Abb. 4: 3).

DÜSENAUSTAUSCH (durch qualifiziertes Fachpersonal)

1 – Die seitliche Gasflaschen-Verkleidungstafel entfernen (Abb. 3: 13).

2 – Die Halterschrauben (Abb. 7: 1) des Hahnträger- und Brennerkastens (Abb. 7: 2) abschrauben.

3 – Brenneraggregat (Abb. 7: 4) so verschieben, dass man die Düse erreichen kann.

4 – Die Düse (Abb. 7: 5) auffinden, vorsichtig herausschrauben und ersetzen, wobei **BESONDERS DARAUF ZU ACHTEN IST, DASS DIE GEWINDETEILE NICHT BESCHÄDIGT WERDEN.**

5 – Die neue Düse (stets für dieselbe Gasart) einsetzen und vorsichtig bis zum Anschlag hineinschrauben.

6 – Alles auf umgekehrte Weise wieder zusammenfügen.

WICHTIG! Das Gerät darf auf KEINE Weise von Methan auf Flüssiggas oder umgekehrt umgerüstet werden. Jeglicher Umrüstungsversuch ist als gefährlich zu betrachten und der Hersteller lehnt jegliche Haftung für eventuelle Personen- und Sachschäden aufgrund derartiger oder anderweitiger Fremdeingriffe ab. Das Gerät darf deshalb **NUR** vom Hersteller zusammengebaut werden und der Anwender muss es direkt für die Art des zum Betrieb verwendenden Gases bestellen.

AUFBEWAHRUNG

WICHTIG! Transport des Gerätes (Abb. 12) nur nach dem Ausschalten, abkühlen lassen vollständig geschlossen und die Gaszufuhr.

Falls ein längerer Gerätstillstand vorgesehen ist (Wechsel der Jahreszeit oder andere Gründe), nachstehende Anweisungen befolgen:

- Das Gerät an einem trockenen Ort und geschützt gegen etwaige Beschädigungen aufbewahren.

- **STETS** das Brenneraggregat und den Unterbau abdecken um Verschlüsse (Spinnennetze, Staub) oder Beschädigungen (Dellen, Witterungseinflüsse, usw.) zu vermeiden.

WICHTIG! NIEMALS gemeinsam mit dem Gerät eine oder mehrere Gasflaschen aufbewahren. Diese sind stets im Freien und gemäß den im Bestimmungsland geltenden Gesetzen und Vorschriften zu lagern.

GARANTIE

Ihr Gerät hat 2 Jahre Garantie ab Kaufdatum.

Die Garantie deckt alle Herstellungsfehler mit Ausnahme von Defekten aufgrund anderer als der vom Hersteller für dieses Gerät angegebenen und vorgesehenen Verwendungen. Die durch den Garantieschein gedeckte Garantiezeit läuft ab dem Datum der Kaufquittung oder des Kassenbelegs. Dieses Gerät ist nicht für professionellen Gebrauch geeignet. Abnutzung, Korrosion, eventuelle Verformung, Verfärbung oder Bräunung (insbesondere der matt glänzenden Teile oder des Glasrohres) aufgrund des Kontakts mit der Flamme und der kontinuierlichen Strahlung sind als normal zu betrachten und können keinesfalls als Herstellungsfehler angesehen werden, weil sie durch die normalen Gebrauchsbedingungen bedingt sind.

Des Weiteren ist es normal, dass es nach längerem Gebrauch erforderlich ist, einige abgenutzte Teile zu ersetzen, wozu **STETS** Originalersatzteile des Herstellers zu verwenden sind.

„Bei Austausch von Teilen, die auf Garantie ersetzt werden sollen, muss das reklamierte Teil nach Ausbau zur Mängelprüfung dem zuständigen Lieferanten zurückgeschickt werden.“

EVENTUELLE STÖRUNGEN UND ABHILFEN: mit Fernbedienung.

STÖRUNG	URSACHE	ABHILFE
Keine Flamme	<ol style="list-style-type: none"> 1-Ungenügende Gasversorgung (schlechte Flüssiggasvergasung, Schmutz in der Anlage), oder falsch eingestellter bzw. defekter Gasregler. 2-Keine Gasversorgung (leere Gasflasche oder unterbrochene Gaslieferung), oder defekter Druckregler. 3-Plötzliche Windstöße (stärker als 3 m/s) bei beseitigten Verkleidungstafeln. 4-Schmutz im Gaskreis. 5-Gaslecks. 6-Gasflaschenanschluss, Luft in der Leitung 	<ol style="list-style-type: none"> 1-Reinigen, einstellen / ersetzen. 2-Überprüfen / ersetzen. 3-Verkleidungen wieder anbringen. 4-Überprüfen / reinigen. 5-Verschraubungen kontrollieren/nachziehen; Dichtungen oder Leitungen ersetzen. 6-Zündung wiederholen, damit die Luft entweichen kann.
Das Gerät funktioniert beim Einschalten nicht, die Anzeige POWER leuchtet nicht auf.	<ol style="list-style-type: none"> 1-Zu schwache Batterieladung, defektes Batteriepaket (B1) oder lockere Pole. 2-Infrarotempfänger (D) bedeckt. 3-Knopf POWER der Fernbedienung wurde nicht 2 Sekunden lang gedrückt gehalten. 4-Defekte Fernbedienung, erschöpfte Batterien. 5-Verbindungskabel zwischen vorderer und hinterer Steuerplatine sind locker oder defekt. 6-Defekte Steuerplatinen. 7-Anti-Kippen Ausfall oder den Boden mit Neigung von mehr als 15°. 	<ol style="list-style-type: none"> 1-Batterien ersetzen, Pole anziehen. 2-Loch für den Empfänger machen. 3-2 Sekunden lang auf POWER drücken, loslassen, und erneut darauf drücken. 4-Fernbedienung oder Batterien ersetzen. 5-In Ordnung bringen oder ersetzen. 6-Ersetzen. 7-Ersetzen, ändern Position Gerät (Boden mit Neigung weniger als 15°).
Kein Funke beim Anzünden des Geräts.	<ol style="list-style-type: none"> 1-Zu großer Abstand zwischen Zündvorrichtung (HV1) und Erdung oder zu großer Abstand zwischen den Elektroden (HD). 2-Der Keramikeil der Zündvorrichtung (HV1) ist beschädigt oder defekt. 3-Hochspannungskabel locker, beschädigt oder kurzgeschlossen. 4-Leitflammsenset hat keine Erdung. 5-Hintere Steuerplatine defekt. 	<ol style="list-style-type: none"> 1-Den Abstand auf 4 _ 0,5 mm einstellen. (Der Kabelwiderstand ist in Nähe der Zündvorrichtung anzuschließen). 2-Den Keramikeil ersetzen. 3-Reparieren oder ersetzen. 4-An die Erdung anschließen. 5-Ersetzen.
Funke vorhanden, aber die Leitflamme geht nicht an.	<ol style="list-style-type: none"> 1-Keine Gasversorgung. 2-Defekte Verbindung zwischen vorderer und hinterer Steuerplatine oder lockere Verbindungskabel. 3-Leitflammen-Einspritzer ist blockiert. 4-Hintere Steuerplatine ist defekt 5-Ventile sind defekt. 	<ol style="list-style-type: none"> 1-Überprüfen. 2-In Ordnung bringen oder Kabel ersetzen. 3-Überprüfen oder ersetzen. Düsendurchmesser: Flüssiggas: 0,35 mm; ERDGAS: 0,55 mm. 4-Ersetzen. 5-Ersetzen.
Leitflamme brennt, kontinuierliche Funken, die nicht aufhören (es wird keine Flamme erfasst).	<ol style="list-style-type: none"> 1-Kabel des Flammensensors (S) und der Zündvorrichtung (HV) verkehrt oder locker (HV). 2-Flammensensor (S1) und Erdung sind kurzgeschlossen. 3-Flammensensor (S1) erfasst die Flamme nicht. 4-Leitflamme brennt im Leitflammenrohr. 5-Hintere Steuerplatine defekt. 	<ol style="list-style-type: none"> 1-In Ordnung bringen. 2-Wieder in die richtige Position bringen. 3-Wieder in die richtige Position bringen. 4-Ersetzen. 5-Ersetzen.
Leitflamme brennt, der Hauptbrenner geht nicht an.	<ol style="list-style-type: none"> 1-Defekte Kabel oder lockere Enden. 2-Hauptbrennerdüse blockiert. 3- Ventile defekt. 4-Vordere und hintere Steuerplatine defekt. 5-Fernbedienung defekt. 	<ol style="list-style-type: none"> 1-Reparieren oder ersetzen. 2-Überprüfen ob Gasdruck vorhanden ist. Leitflammsenset ersetzen oder Einspritzer erneut durchbohren. 3-Überprüfen, ob kein Gasdruck besteht; die Ventile ersetzen. 4-Ersetzen. 5-Ersetzen.
Die kleine Flamme geht an; die mittlere Flamme geht nicht an.	<ol style="list-style-type: none"> 1-Defekte Kabel oder lockere Enden. 2-Ventil defekt oder Düse Ventil blockiert. 3-Vordere Steuerplatine defekt. 4-Fernbedienung defekt. 	<ol style="list-style-type: none"> 1-Reparieren oder ersetzen. 2-Ersetzen. 3-Ersetzen. 4-Ersetzen.
Die mittlere Flamme geht an; die kleine Flamme geht nicht an.	<ol style="list-style-type: none"> 1-Defekte Kabel oder lockere Enden. 2-Ventil defekt oder Düse Ventil blockiert. 3-Vordere Steuerplatine defekt. 4-Fernbedienung defekt. 	<ol style="list-style-type: none"> 1-Reparieren oder ersetzen. 2-Ersetzen. 3-Ersetzen. 4-Ersetzen.
Während der Zündungsabläufe geht das Gerät nicht in 25 Sekunden aus.	<ol style="list-style-type: none"> 1-Vordere Steuerplatine defekt. 	<ol style="list-style-type: none"> 1-Ersetzen.
Batterie der Fernbedienung ist erschöpft.	<ol style="list-style-type: none"> 1-Die Batterie ist fast erschöpft. 	<ol style="list-style-type: none"> 1-Ersetzen.
Glasrohr geschwärzt.	<ol style="list-style-type: none"> 1-Schlechte oder für den Winter ungeeignete Gasqualität. 2-schlechter Zug. 3-Netzylinder (Option) falsch positioniert/verformt. 4-Wärmetauscherkopf verschmutzt/beschädigt. 5-Brenner verschmutzt/beschädigt. 	<ol style="list-style-type: none"> 1-Gas von guter Qualität verwenden; vorzugsweise reines Propan. 2-Starker Wind oder Fehlen des Windschutz-Kits. 3-rNeu positionieren/ersetzen/entfernen. 4-Reinigen/ersetzen. 5-Reinigen/ersetzen.
Bruch der Glasröhre	<ol style="list-style-type: none"> 1 - Zu starker Temperaturschock aufgrund besonderer Witterungsbedingungen. 2 - Reinigung mit ungebrachten Mitteln. 3 - Zufälliger Fall des Geräts. 	<ol style="list-style-type: none"> 1 - Ersetzen. 2 - Ersetzen. 3 - Ersetzen.

EVENTUELLE STÖRUNGEN UND ABHILFEN: mit manuellen Bedienelementen.

STÖRUNG	URSACHE	ABHILFE
Keine Flamme	<p>1 – Ungenügende Gasversorgung: - schlechte Flüssiggasvergasung; - schlechte Flüssiggasvergasung bei niedriger Temperatur; - falsch eingestellter oder defekter Druckregler.</p> <p>2 – Plötzlicher Windstoß (stärker als 3 m/s).</p> <p>3 – Thermoelement unterbrochen.</p> <p>4 – Ventilmagnet defekt.</p> <p>5 - Anti-Kippen Ausfall oder den Boden mit Neigung von mehr als 15%.</p> <p>6 – Schmutz im Gaskreis.</p> <p>7 - Gaslecks</p> <p>8 – Erschöpfte Batterie.</p> <p>9 – Defekte Elektrodenisolierung und/oder Kabel.</p>	<p>1- Überprüfen: - Überprüfen und leere Gasflasche ersetzen. - Mit Propangasflasche ersetzen.</p> <p>- Einstellen oder ersetzen.</p> <p>2 – Das Gerät gegen Wind schützen.</p> <p>3 - Ersetzen.</p> <p>4 - Ersetzen.</p> <p>5 - Ersetzen, ändern Position Gerät (Boden mit Neigung weniger als 15%).</p> <p>6 - Überprüfen und sorgfältig reinigen.</p> <p>7 - Überprüfen und das Leck beheben.</p> <p>8 - Ersetzen.</p> <p>9 - Ersetzen.</p>
Glasrohr geschwärzt.	<p>1-Schlechte oder für den Winter ungeeignete Gasqualität.</p> <p>2-schlechter Zug.</p> <p>3-Netzzylinder (Option) falsch positioniert/verformt.</p> <p>4-Wärmetauscherkopf verschmutzt/beschädigt.</p> <p>5-Brenner verschmutzt/beschädigt.</p>	<p>1-Gas von guter Qualität verwenden; vorzugsweise reines Propan.</p> <p>2-Starker Wind oder Fehlen des Windschutz-Kits.</p> <p>3-rNeu positionieren/ersetzen/entfernen.</p> <p>4-Reinigen/ersetzen.</p> <p>5-Reinigen/ersetzen.</p>
Bruch der Glasröhre	<p>1 - Zu starker Temperaturschock aufgrund besonderer Witterungsbedingungen.</p> <p>2 - Reinigung mit unangebrachten Mitteln.</p> <p>3 - Zufälliger Fall des Geräts.</p>	<p>1 - Ersetzen.</p> <p>2 - Ersetzen.</p> <p>3 - Ersetzen.</p>
LED-lampjes niet branden	<p>1 - Schakel over naar OFF</p> <p>2 - Light kit falen</p> <p>3 - Light kit is niet goed gemonteerd</p> <p>4 - Net aangezet (mod. Seebeck)</p> <p>5 - Apparaat te warm, 85 ° C (mod. Seebeck)</p>	<p>1 - Schakel</p> <p>2 - Vervang</p> <p>3 - Controleer koppelingen</p> <p>4 - Wacht 5 minuten MIN (mod. Seebeck)</p> <p>5 - Wacht tot het is afgekoeld (mod. Seebeck)</p>

***Bruch der Glasröhre**

Die Glasröhre haben besondere technischen Merkmale, dank derer sie den, durch normale Temperaturschwankungen, Regen und Feuchtigkeit verursachten Temperaturschocks widerstehen.

Obwohl dieses Material (Borsilikat) gewählt wurde, können aber trotzdem plötzliche Brüche der Glasröhre aufgrund besonderer klimatischer Ereignisse und/oder zu starker Temperaturschwankungen auftreten.

WICHTIG! Dieser Röhrenbruch (Sprung) verursacht keine Schäden der in unmittelbarer Nähe befindlichen Personen und Sachen.

WICHTIG! Ein etwaiger Bruch der Röhre stellt momentan kein Hindernis für den Gerätbetrieb dar, da es sich aber um ein beschädigtes Bauteil handelt, ist es jedoch stets zu ersetzen, um den einwandfreien Betrieb zu garantieren.



ITALKERO S.r.l. . via Lumumba 2 . Zona Ind. Torrazzi . 41122 Modena . Italy . Tel +39 59 2550711 . FAX +39 059 4900500 . www.italkero.it

NOTA: Nel continuo perfezionamento del prodotto, le caratteristiche estetiche e dimensionali, i dati tecnici, gli equipaggiamenti e gli accessori, possono essere soggetti a variazione.

NOTE: Due to ongoing product upgrading, aesthetic and dimensional features, technical details, fittings and accessories could undergo changes and are not binding.

NOTE : En vue de l'amélioration continue des produits, les caractéristiques esthétiques et de taille, les données techniques, l'équipement et les accessoires peuvent être modifiés.

HINWEIS: Im Bestreben unsere Produkte kontinuierlich zu verbessern, können maßbezogene und ästhetische Eigenschaften, technische Daten, Ausrüstungen und Anlagen sowie Zubehörkomponenten Veränderungen unterworfen sein.